

Rover C 6.# , conf. 1 e 2

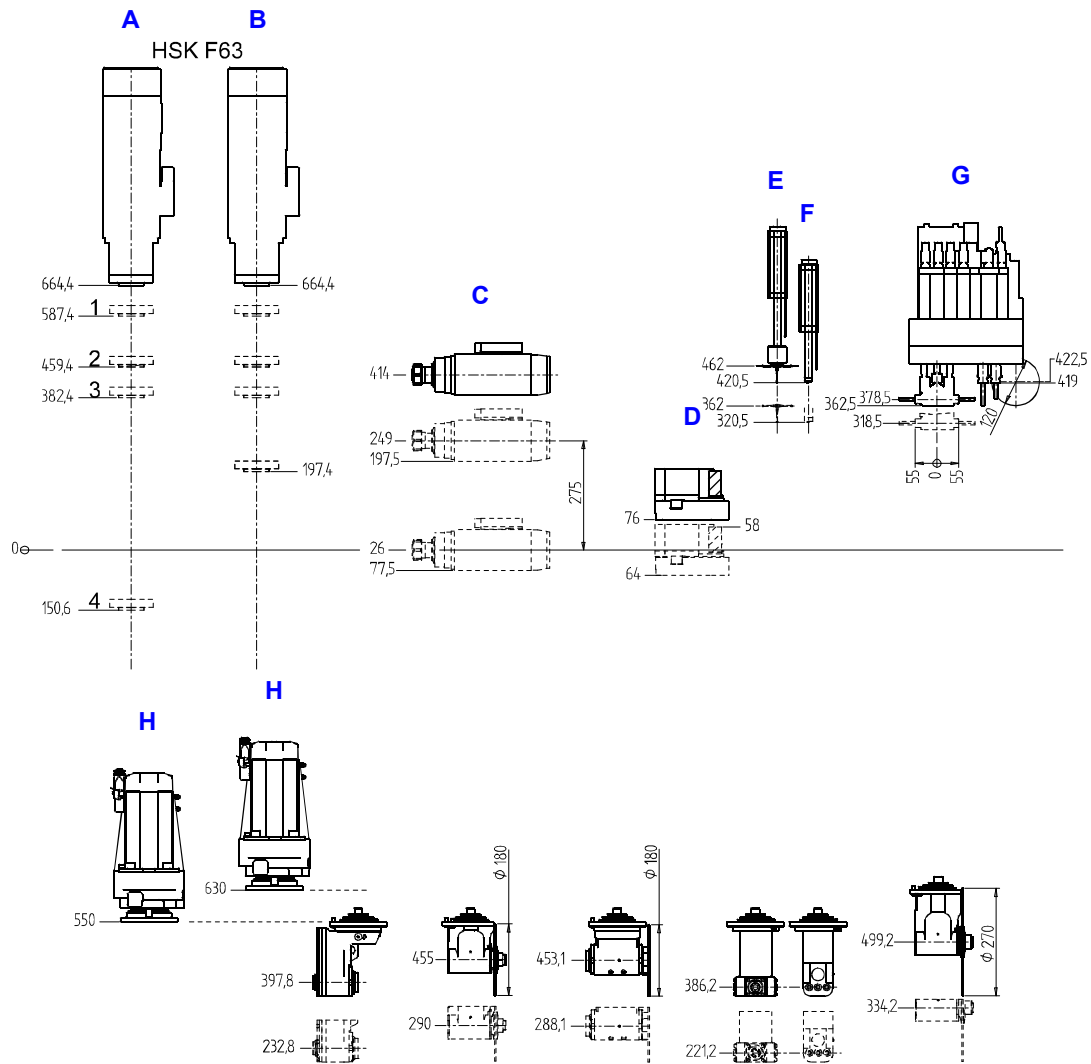

0e

A Gruppo di fresatura (movimentazione pneumatica):

- 1 = posizione di cambio utensile;
- 2 = posizione di lavoro alta;
- 3 = posizione di lavoro.

B Gruppo di fresatura con asse setting.

C Gruppo di fresatura orizzontale.

D Gruppo d'incollatura.

E Tastatore per la tastatura verticale e orizzontale (RENISHAW).

F Tastatore per la tastatura verticale.