

**Plaqueuses de chant**  
**Highflex 1220 - 1890**  
**KDN/F 1630 - KDN/F 1895 profiLine**

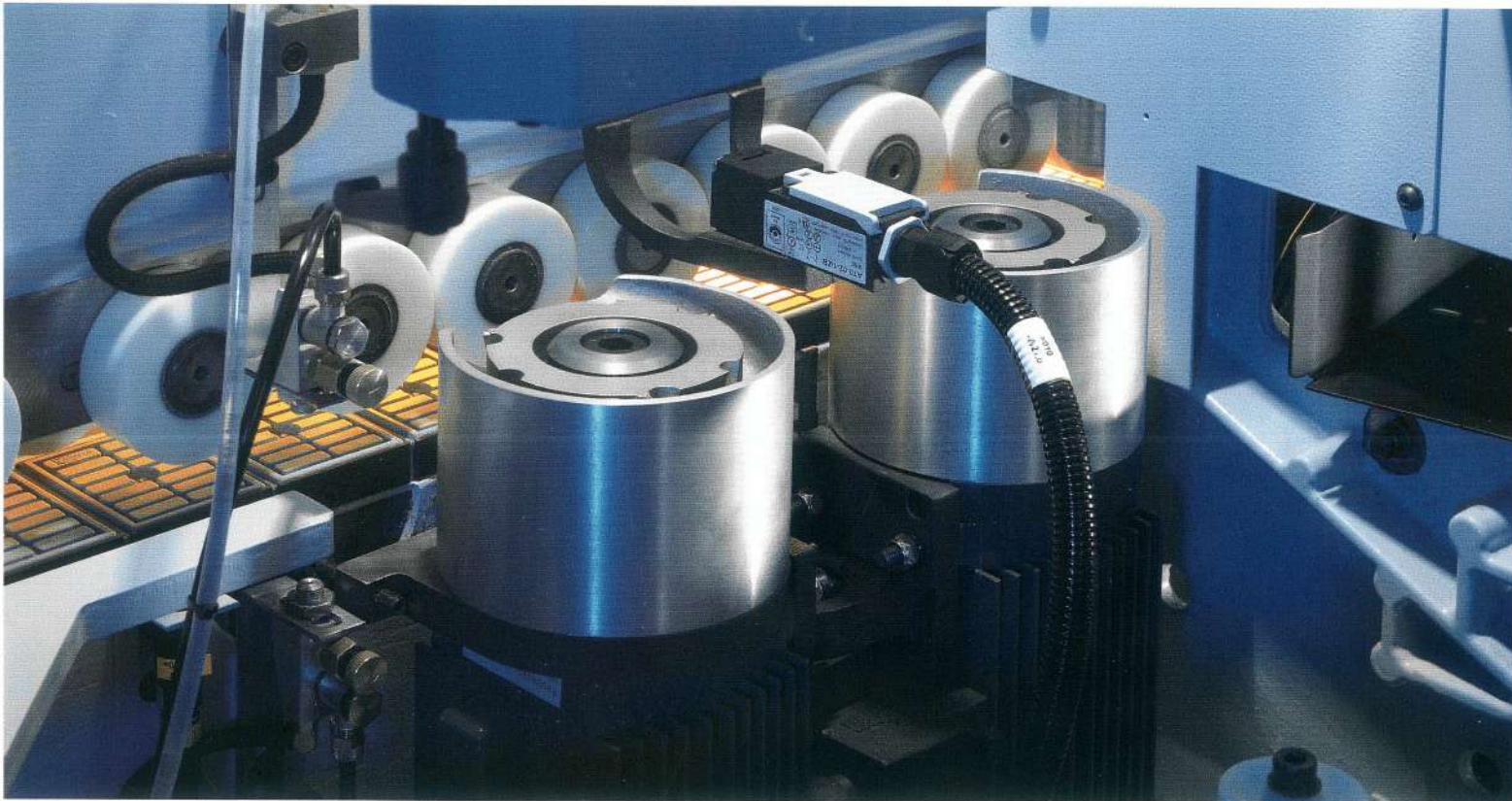

# HOMAG Group

## Le partenariat pour le succès

La réussite sur le marché passe par une production rapide, flexible et efficace. Avec son large réseau de service et de distribution, le Groupe HOMAG représenté dans plus de 90 pays vous offrent un partenariat solide, à vous et à vos collaborateurs.

Les entreprises du Groupe HOMAG couvrent tous les secteurs du traitement et de l'usinage du bois. Techniques de découpe de panneaux, techniques de sciage, techniques de placage de chants, techniques de transport et systèmes de manipulation, systèmes de perçage, techniques et systèmes d'enrobage, installations pour la fabrication de portes et d'huisseries,

construction de maisons bois, techniques de ponçage, systèmes d'automatisation, installations d'emballage et logiciels constituent un programme innovant proposant la solution optimale pour toutes les exigences.

Vous profitez d'une précision et d'une performance élevées ainsi que d'une technique adaptée.



# BRANDT

## Des chants parfaits pour des clients exigeants

Nous vous proposons des plaqueuses de chants innovantes et performantes. La rentabilité et la qualité, nos priorités absolues, vous assurent une avance certaine par rapport à la concurrence. Avec une production annuelle de plus de 2.000 plaqueuses de chants, nous sommes le spécialiste du placage au sein du Groupe HOMAG et leader mondial dans notre segment de marché.

Une standardisation élevée combinée à des procédés de production innovants et plus de 50 ans d'expérience garantissent un rapport qualité/prix optimal pour une qualité élevée.

Un programme de production à structure simple est adapté de façon ciblée aux exigences actuelles et futures des clients.

Au centre de tous nos développements se trouvent des solutions économiques et orientées vers la pratique qui vous garantissent des résultats optimaux.



„Votre entreprise et vos produits sont au centre de nos préoccupations. Un engagement, sur lequel vous pouvez compter!“

## Séries Highflex & profiLine

# Précision et rendement pour des exigences élevées

La série Highflex se caractérise par un degré d'automatisation élevé et un équipement complet en agrégats. Sa flexibilité élevée permet un alignement sur vos besoins et garantit des chants optimaux.

En raison du concept d'agrégat et de support modulable, le système **profiLine** permet de configurer une machine adaptée de façon optimale à vos tâches et pouvant répondre à tous les besoins.

Les caractéristiques de toutes les machines BRANDT sont réunies dans ces deux gammes de machines, réalisant tous les souhaits.



## La solution adaptée à vos exigences

Les machines de la série Highflex & **profiLine** réalisent tous vos souhaits. Qu'il s'agisse d'aménagement de magasins, de production de lots unitaires pour des souhaits individuels, de meubles meublants, de chambres à coucher ou d'aménagement de bureaux fonctionnels, la série Highflex & **profiLine** vous propose la solution adaptée à vos exigences.

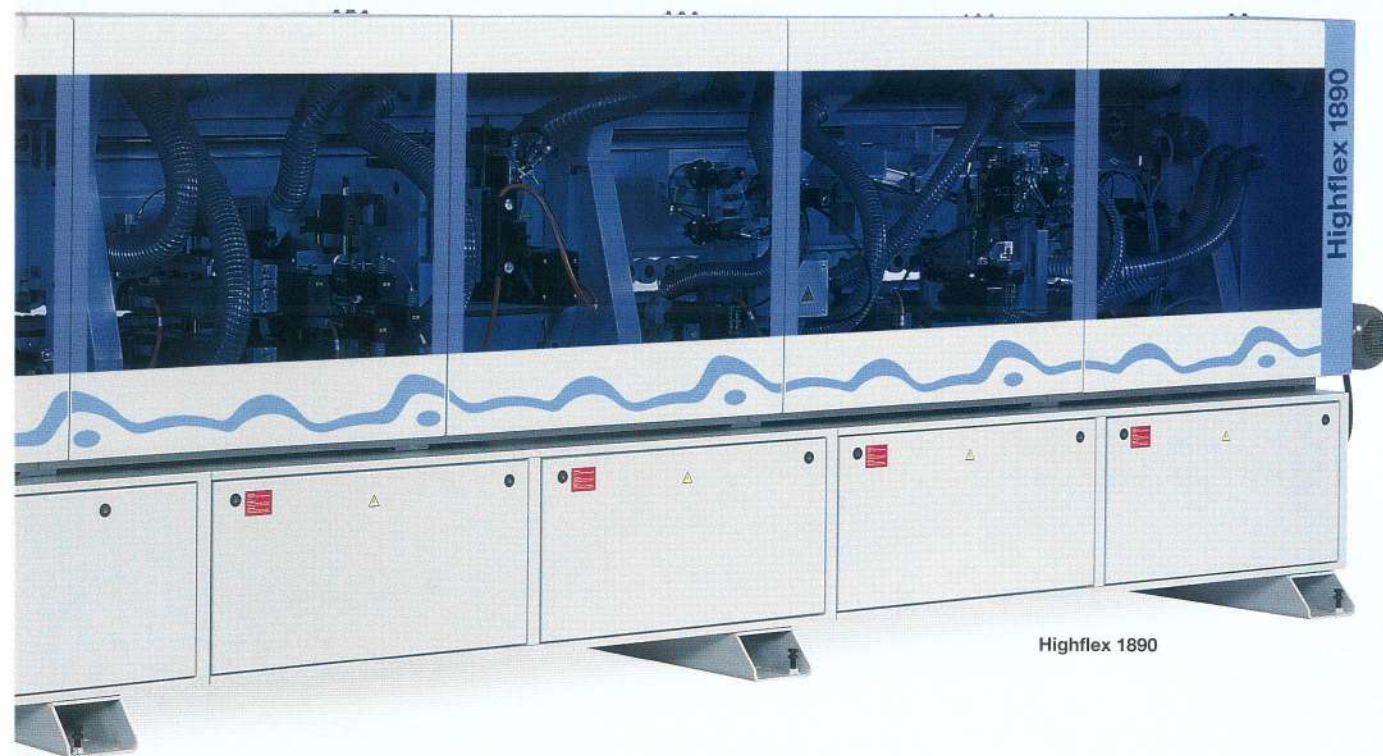

Highflex 1890



# Application de colle optimale pour un résultat parfait. Highflex 1220



## Sabot de chauffe de contact

L'équipement standard de toutes les machines de la série 1200 comporte un sabot de chauffe de contact, qui – connecté au choix – transfère la chaleur de contact sur le chant du panneau juste avant l'application de colle optimisant ainsi considérablement la qualité d'encollage en particulier en cas de matériaux de chants difficiles ou de températures ambiantes très basses.

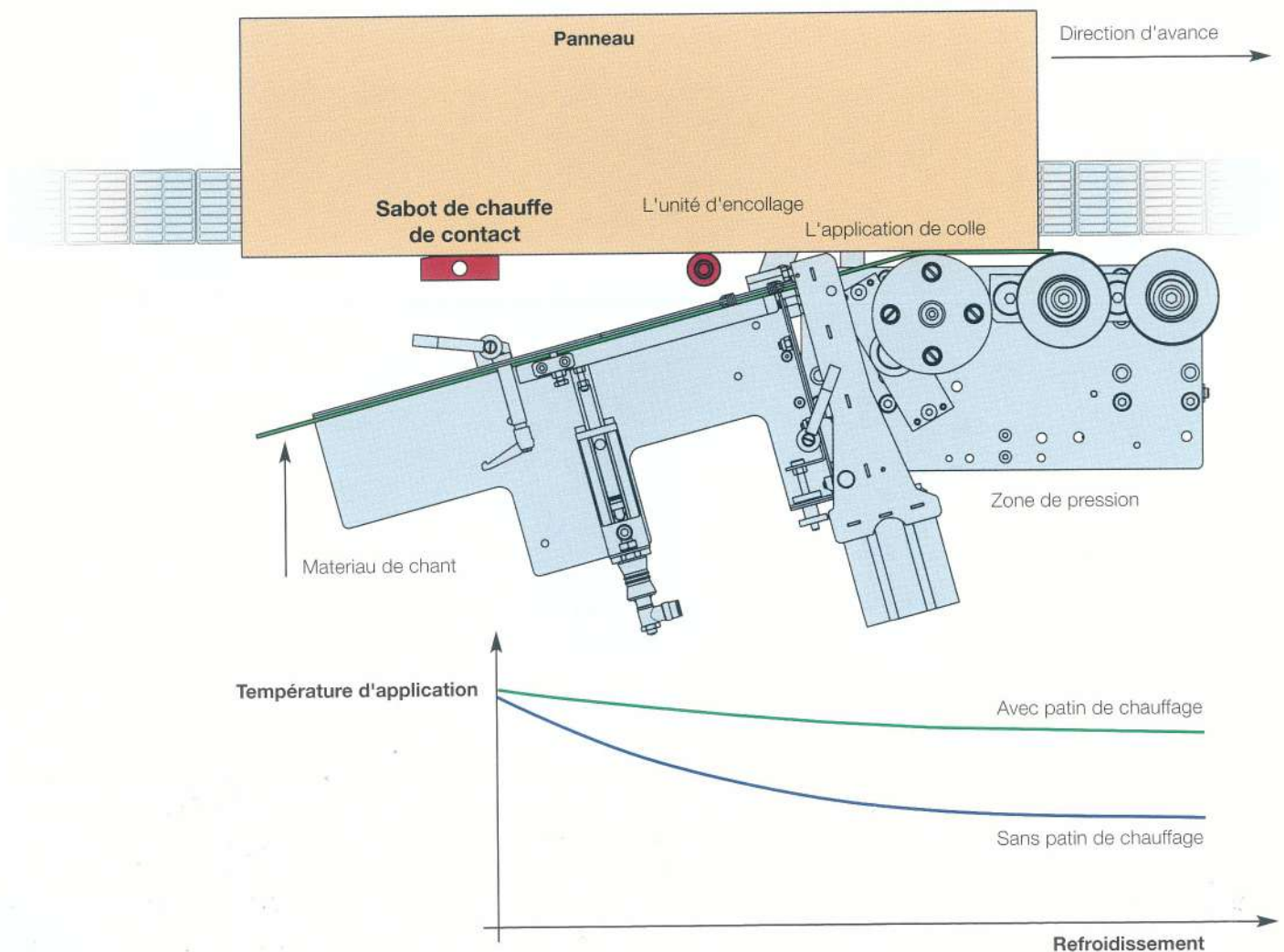

# La commande – qualité et précision. Highflex 1220

Un développement ciblé et conséquent de la technologie de commande permet d'assurer une utilisation simple et une convivialité élevée. L'homme et le produit final sont au centre des préoccupations de BRANDT.



## easyControl EC 10+, un avantage de plus pour nos clients

- + Convivialité élevée par une structure de menus simple et une gestion optimale des points linéaires
- + Accès rapide à toutes les fonctions d'agrégats, une touche étant affectée à chaque fonction
- + Réglage rapide sur divers types de chants par l'enregistrement de programmes
- + Lecture aisée grâce à un grand écran à 4 lignes
- + Convivialité élevée par diagnostic d'erreur en clair



# Des avantages concurrentiels – rendement et qualité. Highflex 1220



## Dresseur

Coupe parfaite et longue durée de vie grâce à des outils diamantés pour un joint de colle optimal.

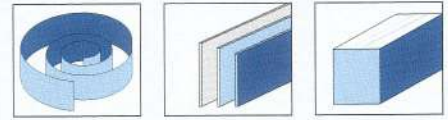
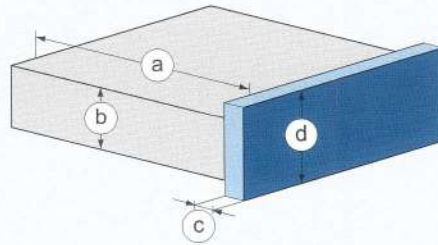

mm	Rouleaux	Bandes	Massif
a		min. 70	
b		8 - 60	
c		0,4 - 6	
d		65	



## Rouleau de contre-pression

Rouleau de contre-pression pour chants fragiles.



## Agrégat d'encollage et magasin

Magasin pour chant en rouleau et bandes pour une alimentation fiable. Jointure optimale grâce à un dosage précis.





**Dispositif de pulvérisation (option)**

Agent séparateur et produit de nettoyage pour un résultat optimal lors de l'utilisation de colle PU.

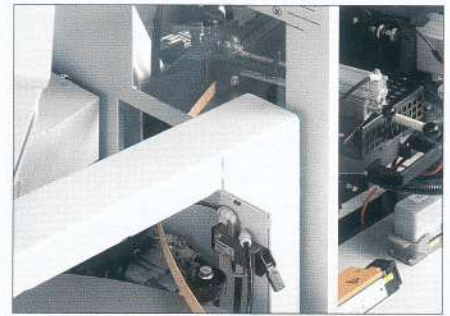

**Dispositif d'insertion (option)**

Insertion de chant automatique pour un changement de rouleau rapide.



**Zone de pression**

Zone de pression lourde pour une épaisseur de chant allant jusqu'à 3 mm et une épaisseur de panneau de 50 mm pour une qualité de joint optimale (en option épaisseur de chant de 6 mm pour une épaisseur de panneau de 60 mm).

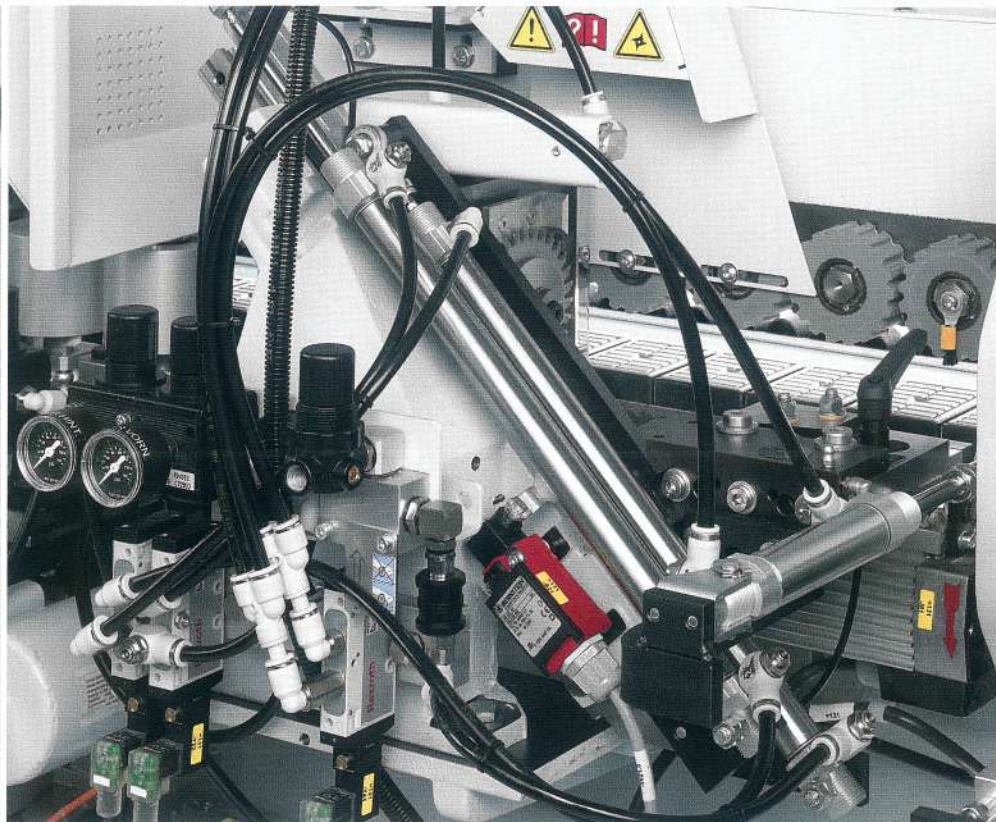

**Agrégat de coupe en bout**

Coupe en bout précise par un agrégat robuste avec guidage linéaire. Réglage chanfrein/droit par simple pivotement. Réglage pneumatique.

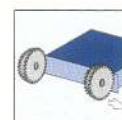

# Des avantages concurrentiels – rendement et qualité. Highflex 1220

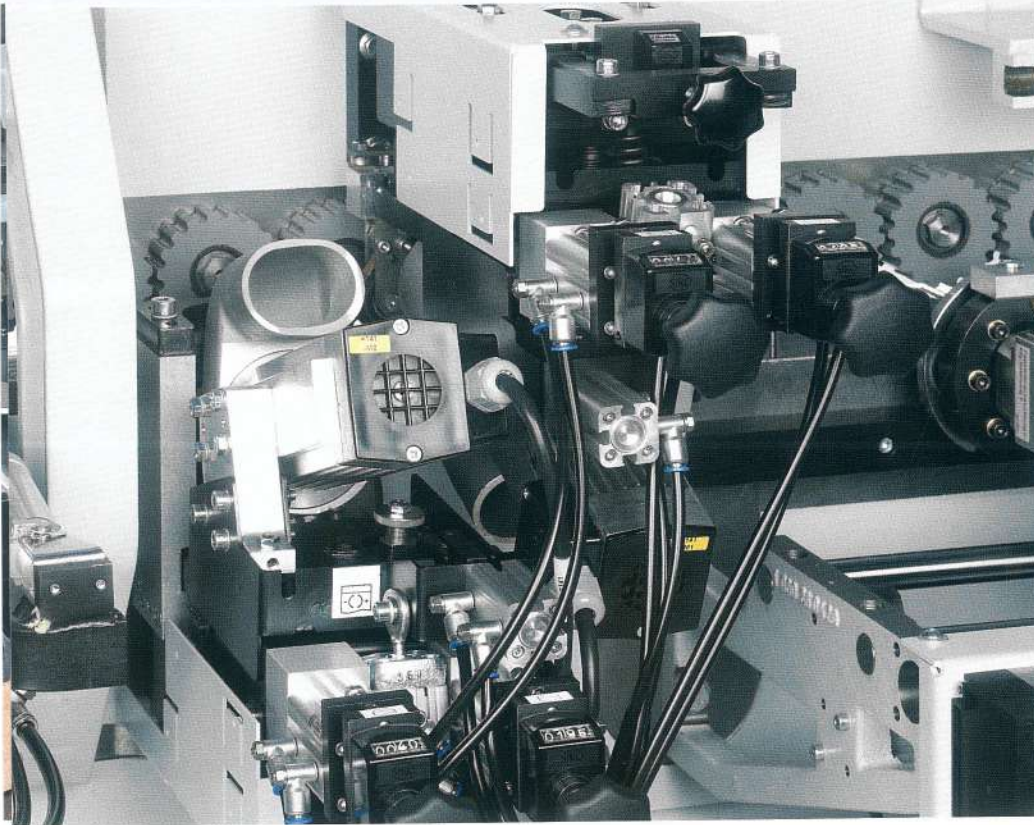

## Agrégat de fraisage avec réglage 3 points pneumatique

Pour une production efficace et un gain de  
temps considérable lors des réglages.

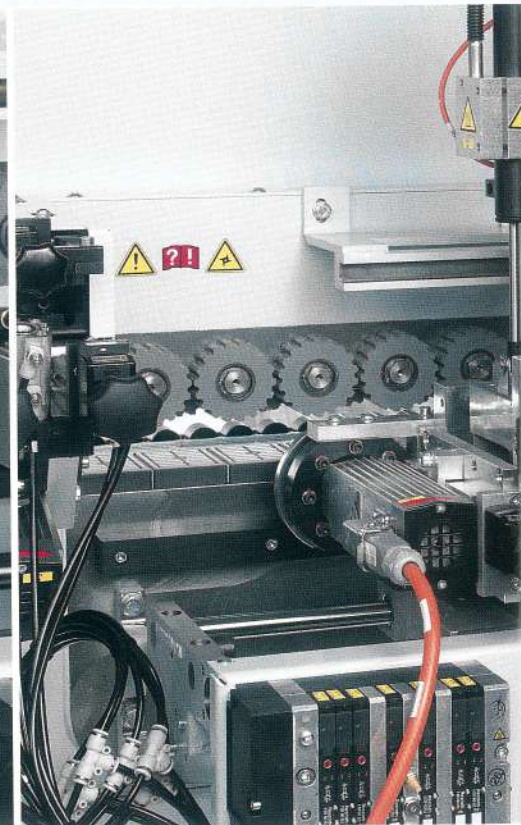

## Agrégat de fraisage de forme

Fraisage de forme optimal sans réglage par  
couplage d'un outil DIA et d'un rouleau de  
palpage. Epaisseur de pièce 40 mm.





**Unité de graissage centralisée**

Pour le graissage manuel du guide du chemin à chaîne pour une marche précise de la chaîne de transport.

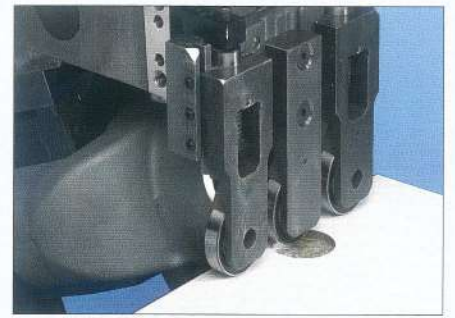

**Pack Nesting (option)**

Composé d'un palpage multiple sur l'agrégat de fraisage et de raclage pour le passage sur des perçages de charnières.

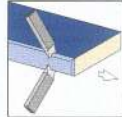

**Racleur**

Pour le lissage de rayons ou de chanfreins (réglage pneumatique disponible en option).

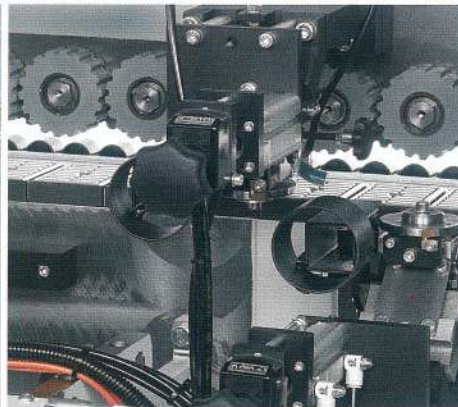

**Unité de raclage surface joint de colle (option)**

Pour le finish parfait.

**Agrégat de lustrage**

Pour le lustrage des chants dans le respect de la couleur naturelle.



# La commande – qualité et précision.

## Highflex 1430 - 1890 et profiLine

Un développement ciblé et conséquent de la technologie de commande permet d'assurer une utilisation simple et une convivialité élevée. L'homme et le produit final sont au centre des préoccupations de BRANDT.

### PowerControl PC 20+, avec un "+" pour nos clients

- + affichage optimal grâce à un écran 12"
- + convivialité, toutes les fonctions sont activables sur le terminal de commande
- + PC puissant et sélection simple des programmes d'usinage pour des temps de réglage réduits
- + guidage opérateur explicite avec surface graphique et visualisation optimale
- + liaison réseau
- + fonction d'aide contextuelle – informations détaillées pour la commande et le fonctionnement de la machine directement à la commande
- + relevé des données du client pour une saisie précise des frais relatifs aux commandes

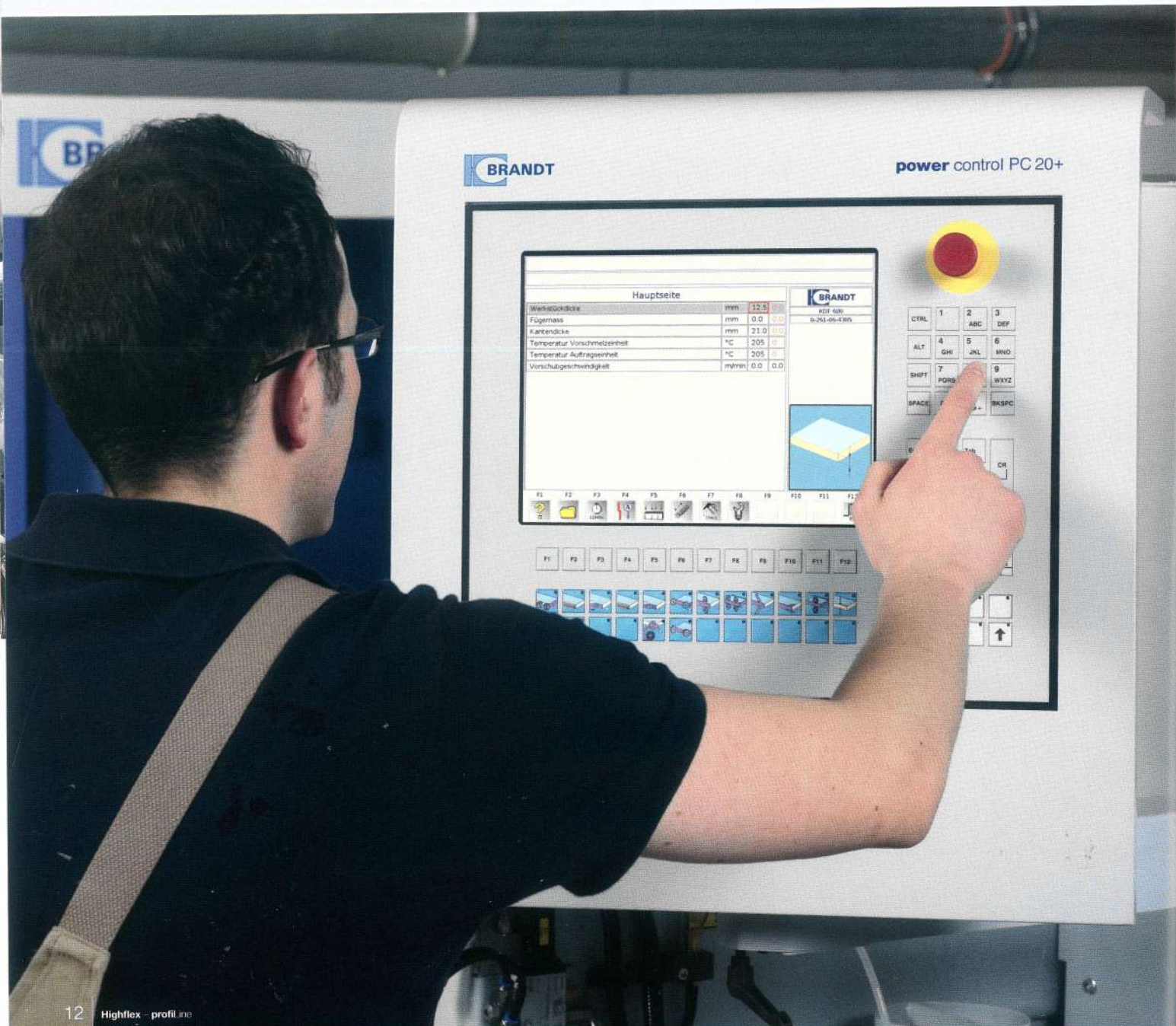



### Le téléservice réduit les interventions sur site

- Réduction des frais de SAV
- Pas de temps morts non planifiés
- Planification ciblée des interventions et des livraisons de pièces de rechange
- Soutien du personnel chargé de la commande et de la maintenance



Machine	0-261-20-5679											
Date	10.05.2011											
Heure	06:49:12											
Commission	Kommission Test Kuchen											
Opérateur	SM											
Infos supplémentaires	Kommentar:											
Programme	programm1											
Date	10.05.2011	10.05.2011	10.05.2011	10.05.2011	10.05.2011							
Début	06:49:20	06:49:50	06:50:02	06:50:15	06:50:28							
Temps d'arrêt	06:49:39	06:49:51	06:50:05	06:50:18	06:50:01							
Heures par jour	0.00	0.00	0.00	0.00	0.00							
Pièces par jour	0.0	0.0	0.0	0.0	0.0							
Longueur de chant par jour	0.0	0.0	0.0	0.0	0.0							
Programme	programm2											
Date	10.05.2011	10.05.2011	10.05.2011	10.05.2011								
Début	06:49:43	06:49:56	06:50:09	06:50:22								
Temps d'arrêt	06:49:45	06:49:58	06:50:11	06:50:23								
	F1	F2	F3	F4	F5	F6	F7	F8	F9	F10	F11	F12

### Relevé des données client par le browser BRANDT

Le relevé des données du client permet la saisie et l'enregistrement des données d'exploitation relatives aux commandes: heures d'exploitation, aperçu du nombre de pièces produites, informations sur les mètres de chants utilisés. Il est tout particulièrement avantageux pour les entreprises ayant un grand nombre de clients différents et ayant besoin d'une saisie précises des frais relatifs aux commandes.

**BRANDT**  
Commande machine PC 2X

4.2.2

PC 2X est une interface utilisateur graphique permettant la saisie de messages textuels. Elle permet la mise sous tension et la présélection d'unités. Ainsi que l'enregistrement, sous forme de programmes, de différentes situations d'usinage, qui pourront être rappelés ultérieurement.

Caractéristiques	Valeurs
Ecran	
TFT	12,1"
SVGA	900x600 pixels
Mémoire	
Compact Flash	2 Go
Interfaces RS-232	4
Processeur mobile	Celeron 800 MHz
Mémoire vive	256 Mo
Système d'exploitation	Linux

1 1000 4220 10220000 000

F1 F2 F3 F4 F5 F6 F7 F8 F9 F10 F11 F12

### Fonction d'aide contextuelle

La fonction d'aide contextuelle permet l'appel direct d'informations détaillées pour la commande et le fonctionnement de la machine. Les fonctions d'aide intégrées dans la commande sont accessibles directement par une touche sur le terminal de commande, offrant une aide à court terme à l'opérateur.

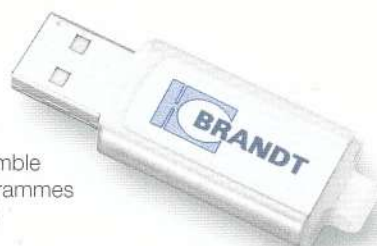

Sauvegarde simple de l'ensemble de la commande et des programmes utilisateurs par interface USB

# Des avantages concurrentiels – un rendement et une qualité qui imposent de nouveaux standards. Highflex 1430 + 1440

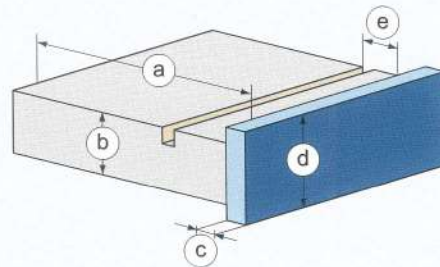

mm	Rouleaux	Bandes	Massif
a		min. 70	
b		8 - 60	
c		0,4 - 8	
d		65	
e		max. 30	



## Dresseur

Coupe parfaite et longue durée de vie grâce à des outils diamantés pour un joint de colle optimal.

## Fondoir

Une disponibilité élevée et une qualité optimale grâce à l'unité d'encollage Quickmelt.

## Agrégat d'encollage et magasin

Magasin pour chant en rouleau et bandes pour une alimentation fiable. Jointure optimale grâce à un dosage précis.

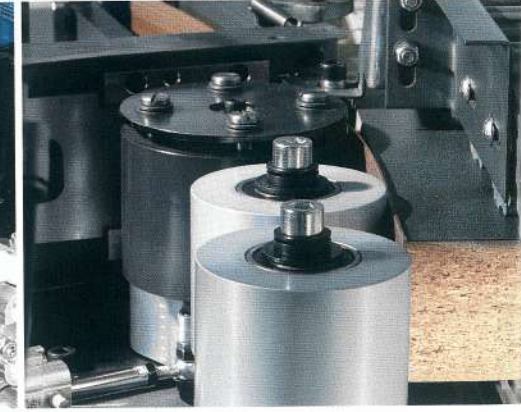
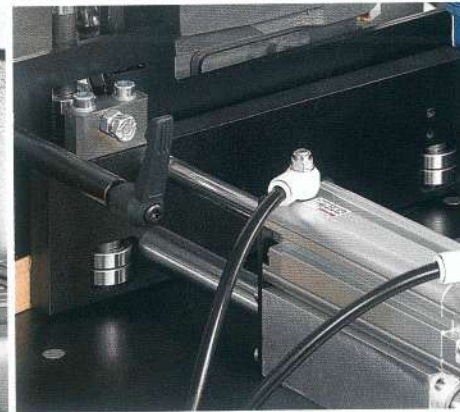
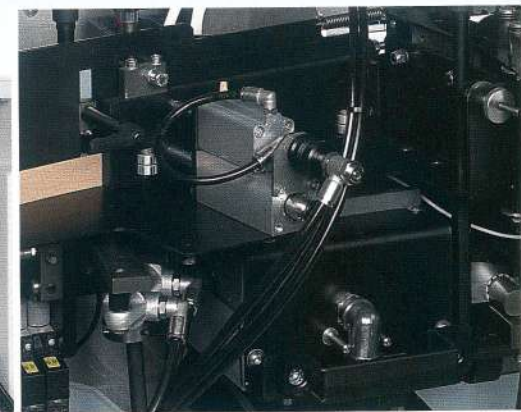
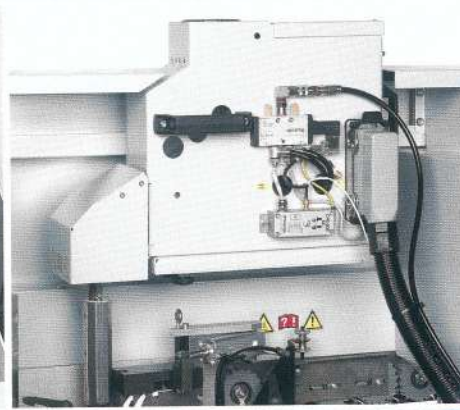

## Radiateur

Encollage fiable grâce au préchauffage des pièces.

## Rouleau de contre-pression

Rouleau de contre-pression pour chants fragiles.

## Zone de pression

Zone de pression lourde pour une épaisseur de chant allant jusqu'à 8 mm et une épaisseur de panneau de 60 mm pour une qualité de joint optimale.

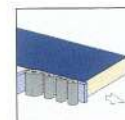



#### Dispositif de pulvérisation (option)

Agent séparateur et produit de nettoyage pour un résultat optimal lors de l'utilisation de colle PU.

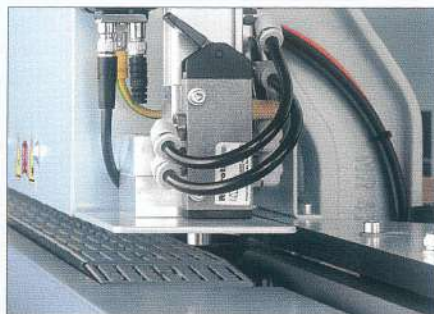

#### Verrouillage d'entrée

Pour un espacement optimal des pièces et une commande sûre..



#### Dispositif d'insertion (option)

Insertion de chant automatique pour un changement de rouleau rapide.

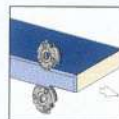

#### Agrégat de pré-fraisage

Pour le pré-fraisage de tous types de chants courants.



#### Agrégat de coupe en bout

Coupe en bout précise par un agrégat robuste avec guidage linéaire. Réglage chanfrein/droit par simple pivotement. Réglage pneumatique.

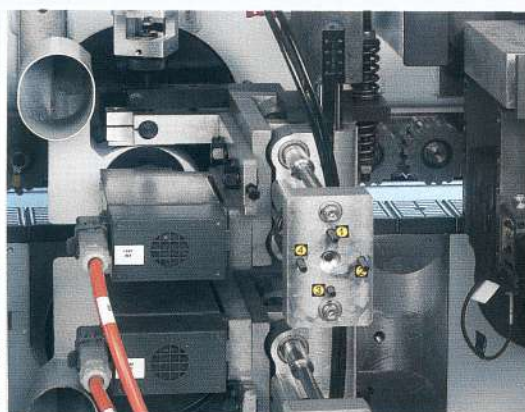
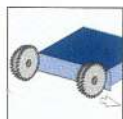

#### Agrégat de fraisage multifonctions

Flexibilité grâce à des axes servomotorisés pour un réglage automatique de l'agrégat sur l'épaisseur de chant et de profil.

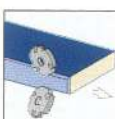

# Des avantages concurrentiels – un rendement et une qualité qui imposent de nouveaux standards. Highflex 1430 + 1440

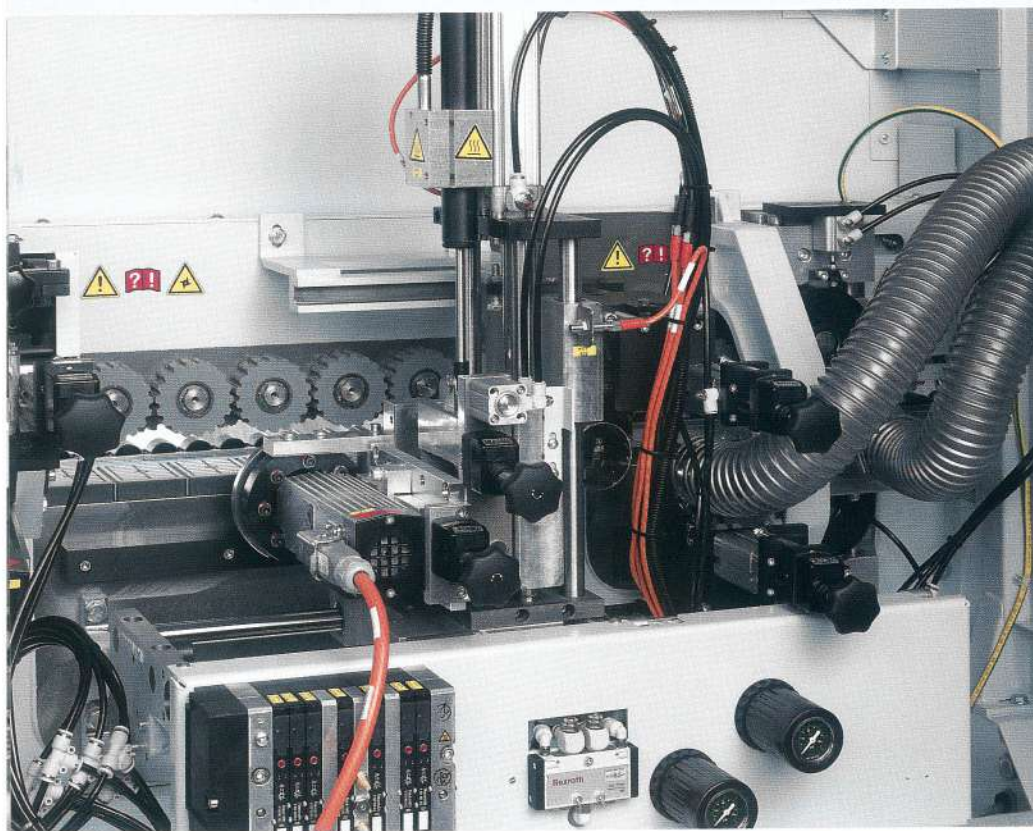

## Agrégat de fraisage de forme (Highflex 1430)

Fraisage de forme sans réglages par couplage d'un outil DIA et d'un rouleau de palpé. Epaisseur de pièce 40 mm.



## Agrégat de fraisage multifonctions (Ambition 1440 FC)

Pour l'usinage du dépassement de chants sur le chant supérieur et inférieur des pièces ainsi que pour la coupe des angles sur les chants avant et arrière. Equipé d'un réglage automatique chant mince et chant épais. Epaisseur de pièce 60 mm.

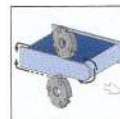





### Réglage du presseur supérieur avec servomoteur

Commande motorisée adaptée aux différentes épaisseurs de panneaux pour un guidage précis.



### Unité de graissage centralisée

Pour le graissage du guide du chemin à chaîne pour une marche précise de la chaîne de transport.

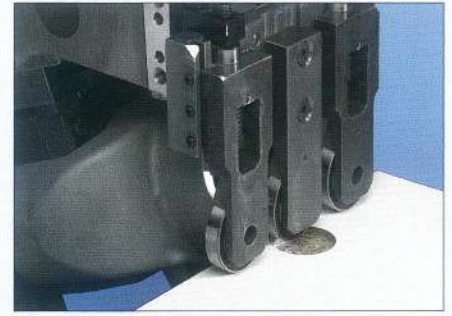

### Pack Nesting (option)

Composé d'un palpage multiple sur l'agrégat de fraisage et de raclage pour le passage sur des perçages de charnières.

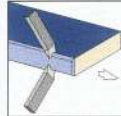

### Agrégat de raclage de profils

Agrégat pour le lissage de rayons et chanfreins, équipé de têtes interchangeables pour un changement de profil rapide.

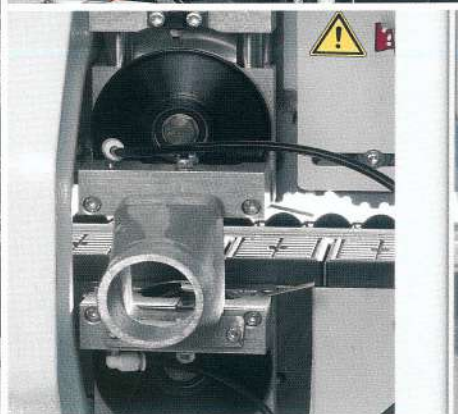
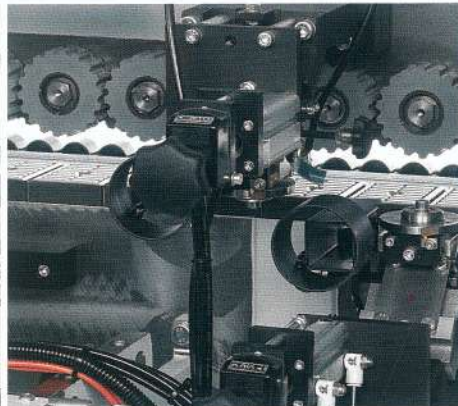
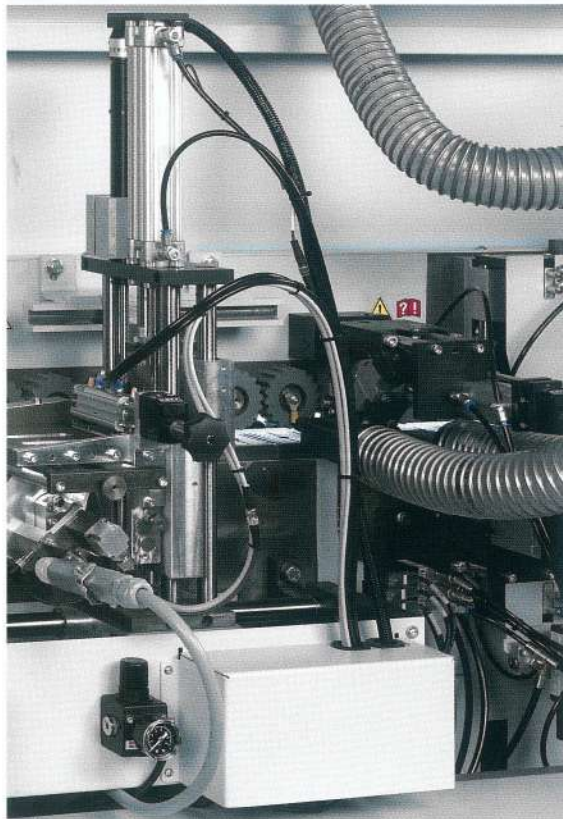

### Racleur pour joints

Pour une finition parfaite.

### Agrégat de raclage de profils

Agrégat pour le lissage de rayons et chanfreins, équipé de têtes interchangeables pour un changement de profil rapide.

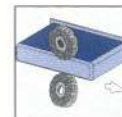

# Des avantages concurrentiels – un rendement et une qualité qui imposent de nouveaux standards.

## Highflex 1650 + 1660



### Agrégat de fraisage à dresser

Coupe parfaite et longue durée de vie grâce à des outils diamantés pour une qualité de joint optimale.

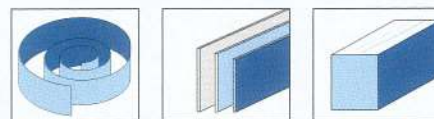
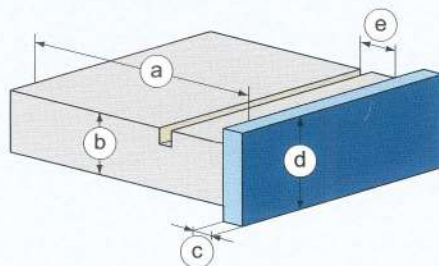

mm	Rouleaux	Bandes	Massif
a		min. 70	
b		8 - 60 (option 80)	
c		0,4 - 12 (option 15)	
d		65 (option 85)	
e		max. 30	

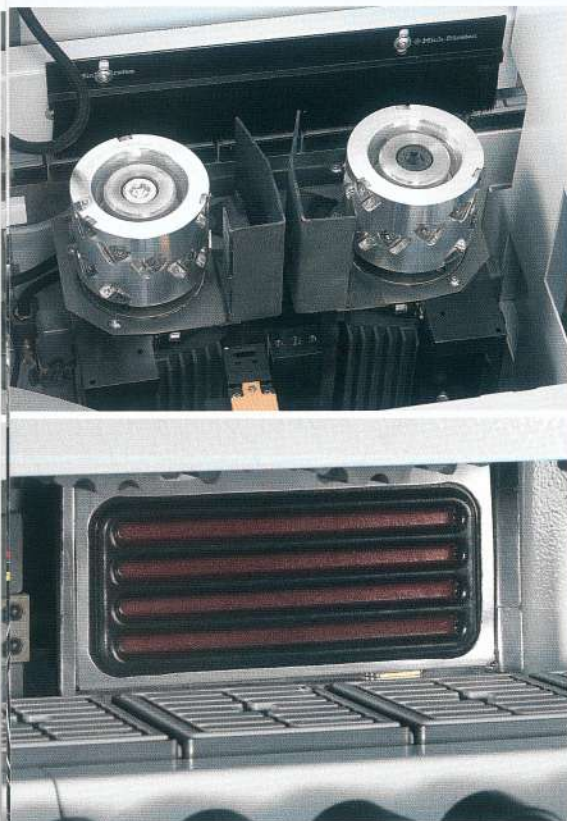

### Radiateur

Encollage fiable grâce au préchauffage des pièces.

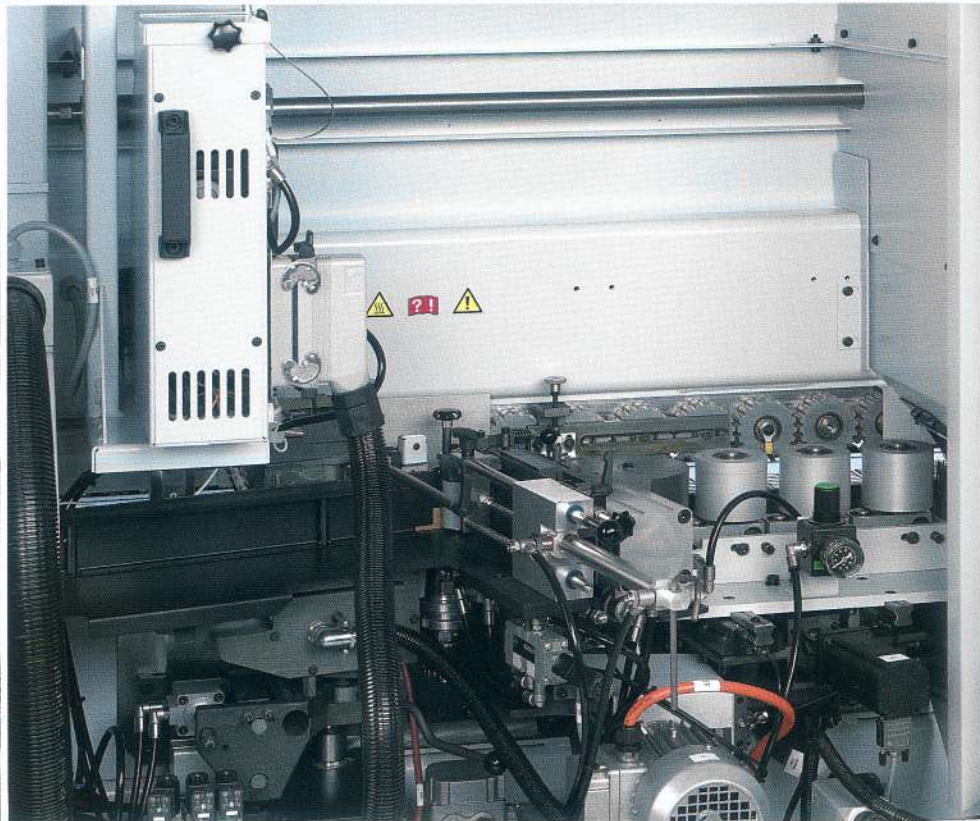

### Magasin + fondoir

Magasin à rouleaux et à bandes avec surveillance de chants optique pour une alimentation fiable et une disponibilité élevée ainsi qu'une qualité d'encollage optimale par l'unité d'encollage Quickmelt.

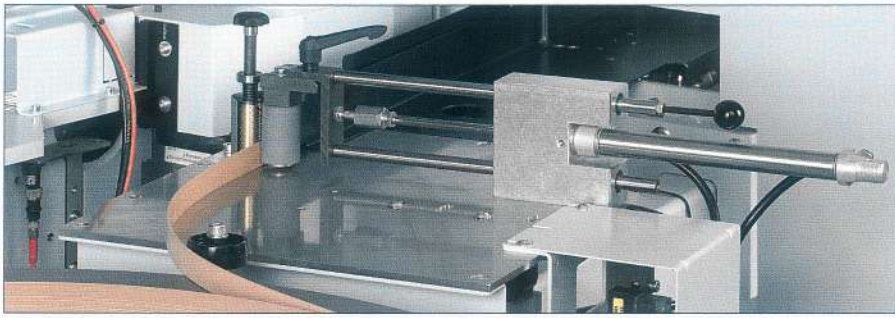

**Dispositif d'insertion (option)**

Insertion de chant automatique pour un changement de rouleau rapide.

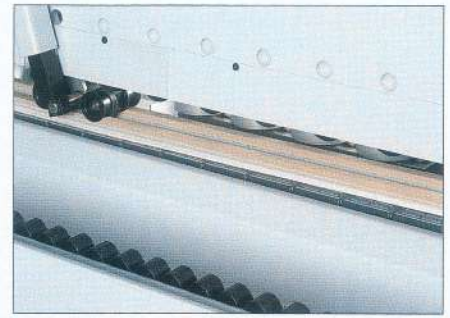

**Presseur supérieur à courroie (option)**

Presseur supérieur à courroie disponible en option au lieu du rouleau de pression supérieur standard



**Zone de pression**

Zone de pression lourde (jusqu'à 15 mm) pour une qualité de joint optimale.

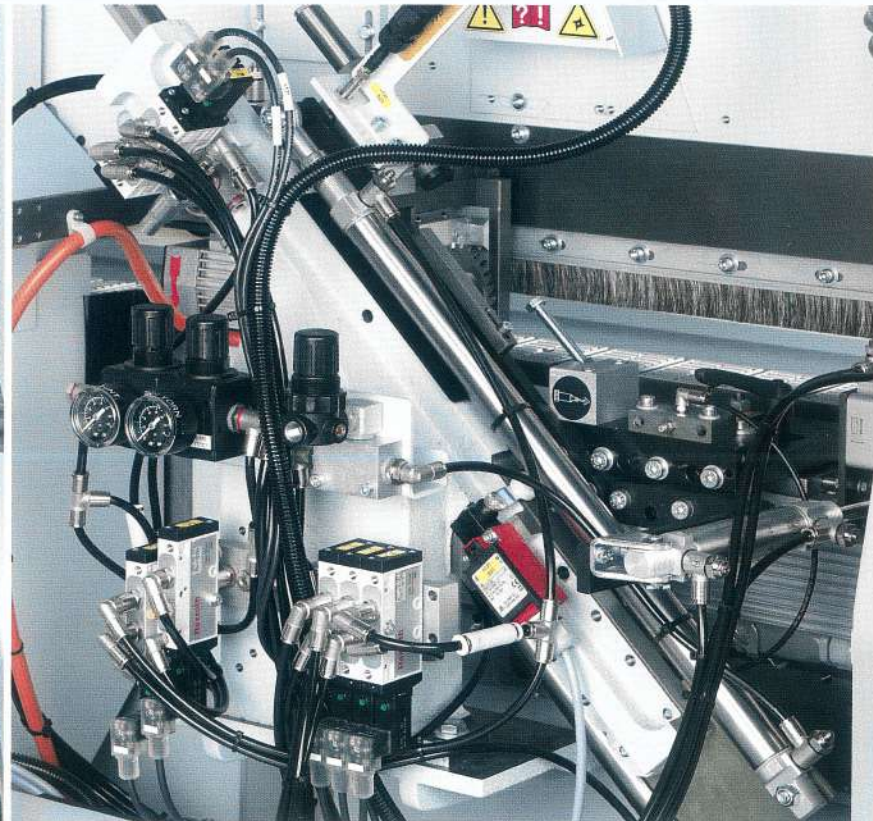

**Agrégat de coupe en bout**

Coupe en bout précise grâce à un agrégat de coupe en bout robuste équipé de guides linéaires précis et une optimisation des espaces (option) entre les pièces pour un débit élevé à temps égal. Fonction Softtouch pour un résultat optimal même pour les vitesses d'avance élevées.

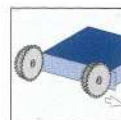

# Des avantages concurrentiels – un rendement et une qualité qui imposent de nouveaux standards. Highflex 1650 + 1660



## Agréгат de pré-fraisage

Pour le pré-fraisage de tous types de chants courants.

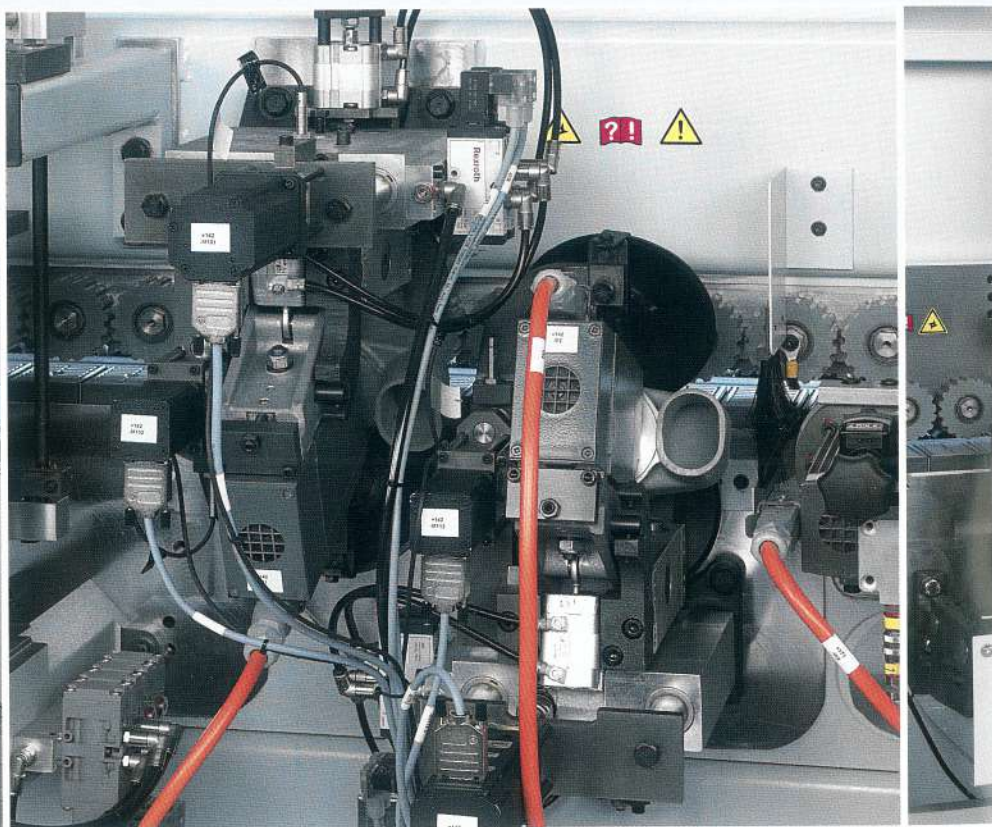
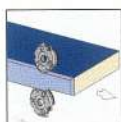

## Agréгат de fraisage

Agréгат de fraisage avec technologie DFC (Dust Flow Control ou contrôle du flux des poussières) pour une aspiration optimale. Des axes servomotorisés assurent le réglage automatique de l'agrégat sur l'épaisseur de chant et de profil.

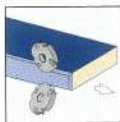



### Dispositif de pulvérisation (option)

Agent séparateur et produit de nettoyage pour un résultat optimal lors de l'utilisation de colle PU.



### Unité de graissage centralisée

Graissage automatique du guide du chemin à chaîne pour une course précise et une longue durée de vie de la chaîne.

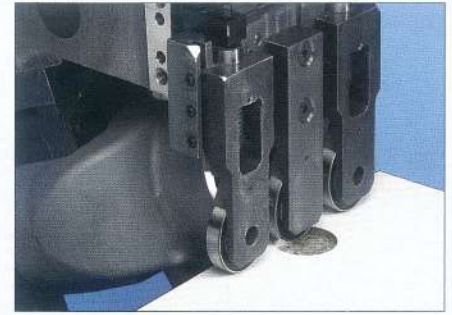

### Pack Nesting (option)

Composé d'un palpage multiple sur l'agrégat de fraisage et de raclage pour le passage sur des perçages de charnières.

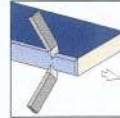

### Agrégat de raclage de profils

Agrégat pour le lissage de rayons et chanfreins, équipé de têtes interchangeables pour un changement de profil rapide.



### Lustreur

Pour le lustrage des chants dans le respect de la couleur naturelle.



### Agrégat de fraisage multifonctions

Pour l'usinage du dépassement de chants sur le chant supérieur et inférieur des pièces ainsi que pour la coupe des angles sur les chants avant et arrière. Equipé d'un réglage automatique chant mince et chant épais. Epaisseur de pièce 60 mm.

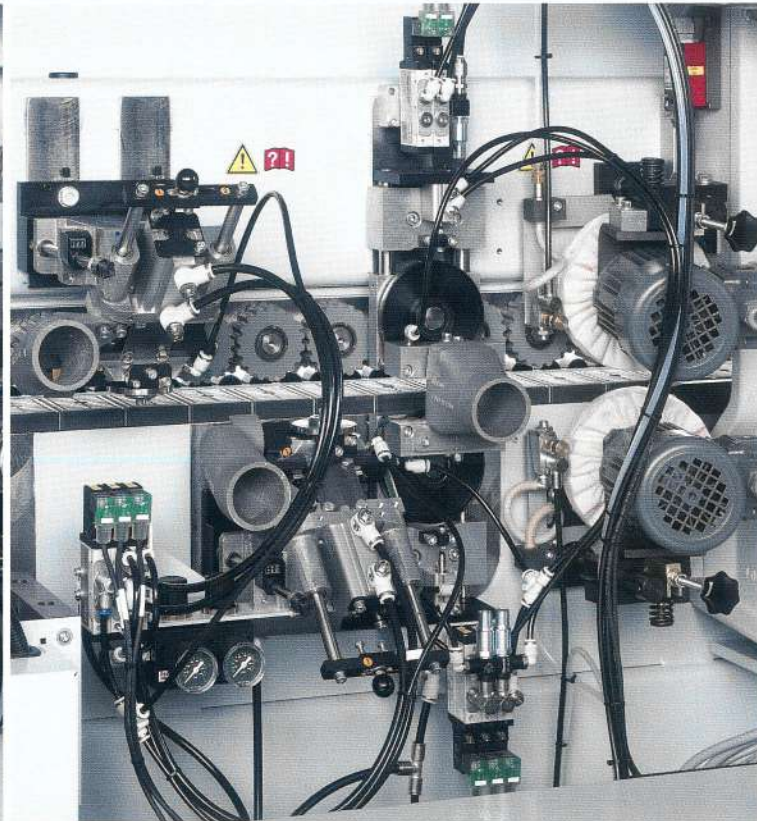

### Racleur pour joints

Pour une finition parfait.

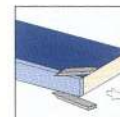

# Des avantages concurrentiels – un rendement et une qualité qui imposent de nouveaux standards.

## Highflex 1880 + 1890



### Agrégat de fraisage à dresser

Coupe parfaite et longue durée de vie grâce à des outils diamantés pour une qualité de joint optimale.

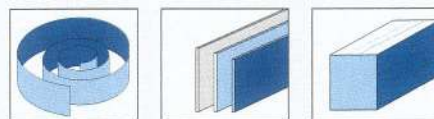
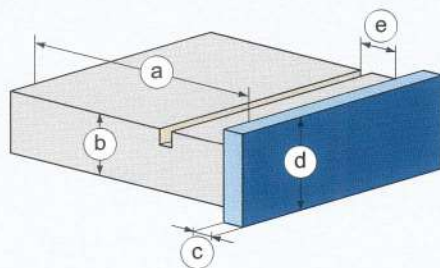

mm	Rouleaux	Bandes	Massif
a		min. 70	
b	8 - 60 (option 80)		
c	0,4 - 15 (option 20)		
d		65 (option 85)	
e		max. 30	

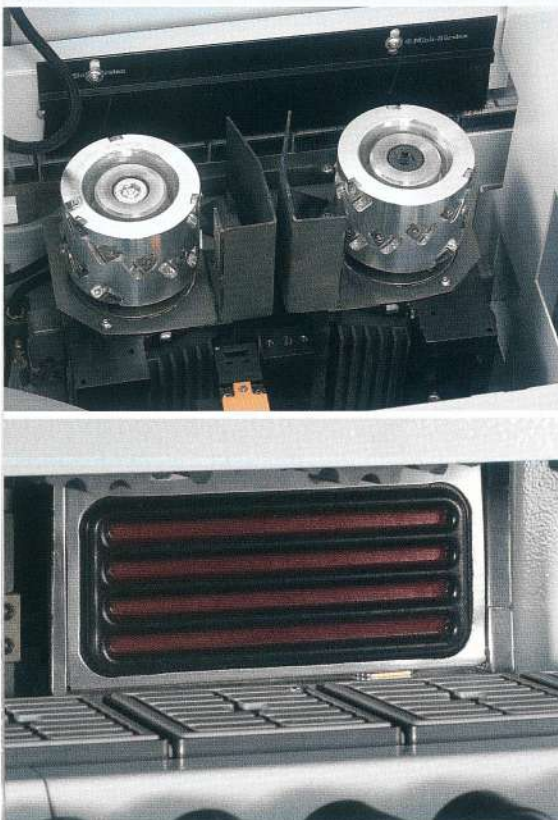

### Radiateur

Encollage fiable grâce au préchauffage des pièces.

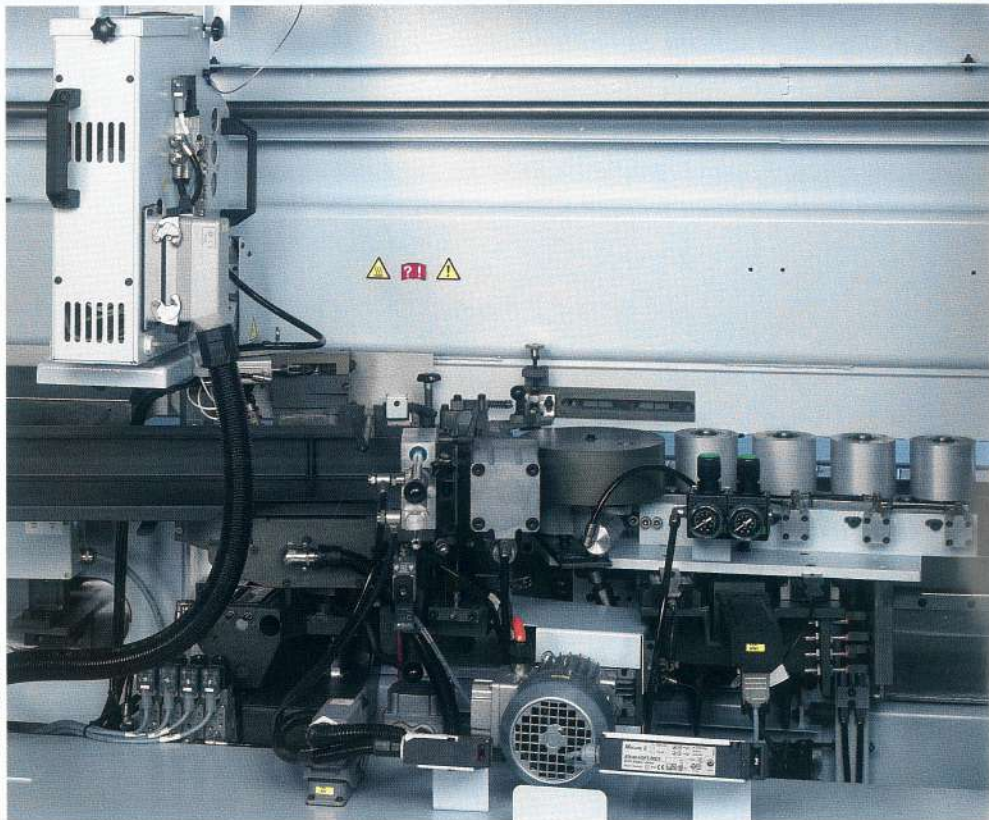

### Magasin + fondoir

Magasin à rouleaux et à bandes avec surveillance de chants optique pour une alimentation fiable et une disponibilité élevée ainsi qu'une qualité d'encollage optimale par l'unité d'encollage Quickmelt.

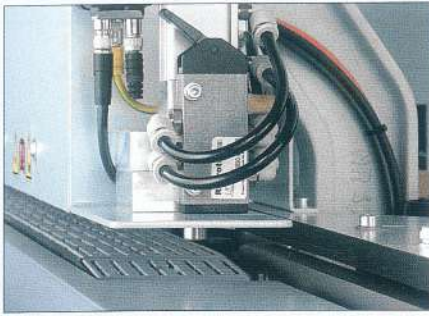

**Verrouillage d'entrée**

Pour un espacement optimal des pièces et une commande sûre.

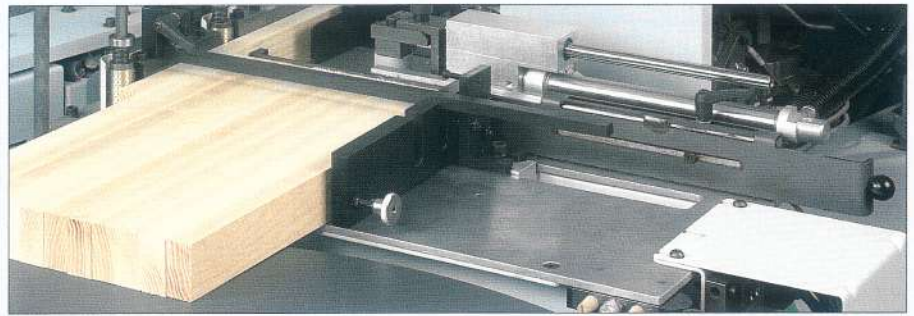

**Magasin large (option)**

Magasin extra-large avec une capacité élevée pour les chants en bandes et un accès optimal pour le remplissage..

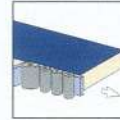

**Zone de pression**

Zone de pression lourde (jusqu'à 20 mm) pour une qualité de joint optimale.

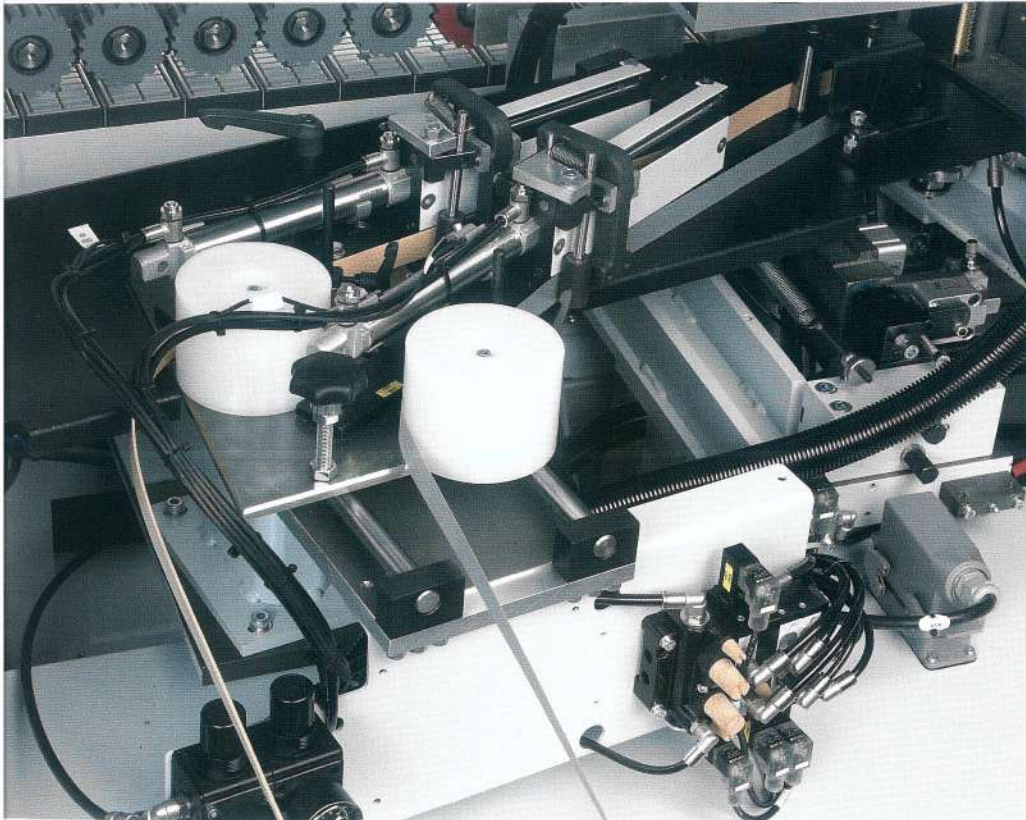

**Dispositif d'alimentation de 2 chants séparés en rouleaux (Highflex 1890)**

Dispositif d'alimentation de 2 chants séparés en rouleaux pour une flexibilité élevée et une économie de temps importante en changeant les chants.

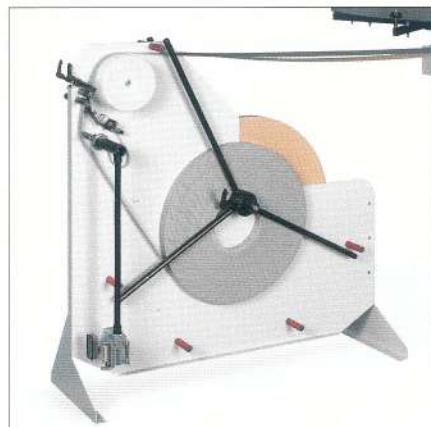

# Des avantages concurrentiels – un rendement et une qualité qui imposent de nouveaux standards. Highflex 1880 + 1890



## Dispositif de pulvérisation

Agent séparateur et produit de nettoyage pour un résultat optimal lors de l'utilisation de colle PU.

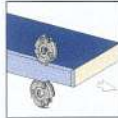

## Agrégat de pré-fraisage

Pour le pré-fraisage de tous types de chants courants



## Agrégat de coupe en bout

Coupe en bout précise grâce à un agrégat de coupe en bout robuste équipé de guides linéaires précis et une optimisation des espaces entre les pièces pour un débit élevé à temps égal. Fonction Softtouch pour un résultat optimal même pour les vitesses d'avance élevées.

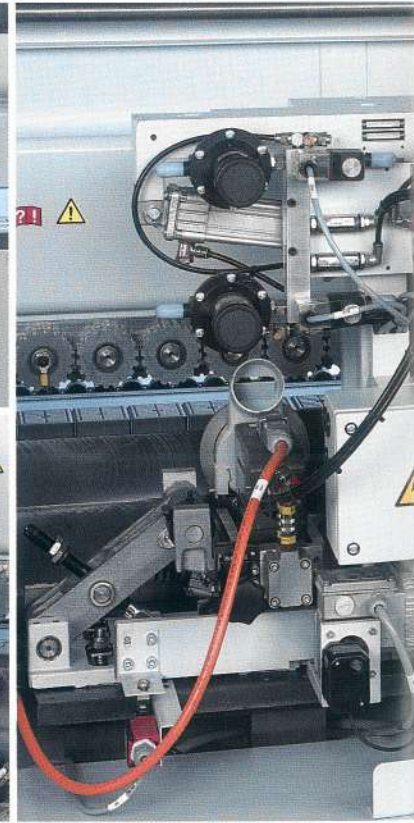
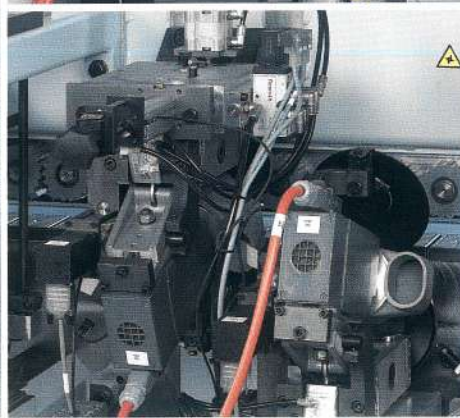
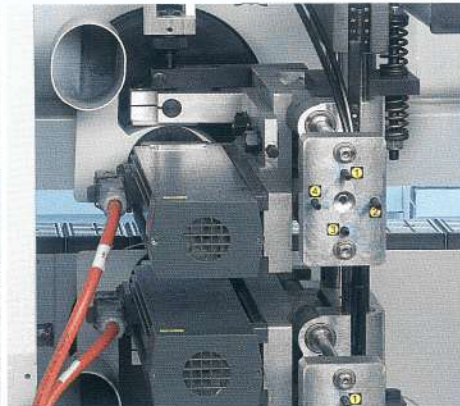
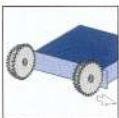

## Agrégat de fraisage

Agrégat de fraisage avec technologie DFC (Dust Flow Control ou contrôle du flux des poussières) pour une aspiration optimale. Des axes servo-motorisés assurent le réglage automatique de l'agrégat sur l'épaisseur de chant et de profil.

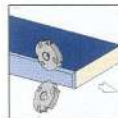





#### Unité de graissage centralisée

Graissage automatique du guide du chemin à chaîne pour une course précise et une longue durée de vie de la chaîne.

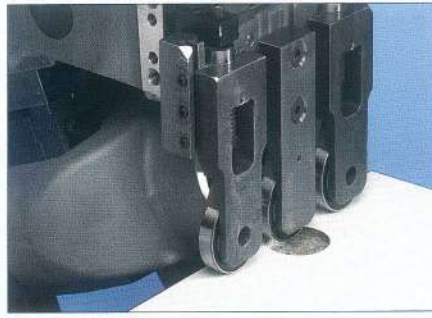

#### Pack Nesting (option)

Composé d'un palpé multiple sur l'agrégat de fraisage et de raclage pour le passage sur des perçages de charnières.

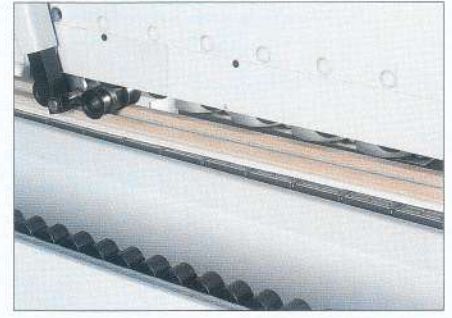

#### Presseur supérieur à courroie (option)

Presseur supérieur à courroie disponible en option au lieu du rouleau de pression supérieur standard



#### Agrégat de raclage de profils

Agrégat pour le lissage de rayons et chanfreins, équipé de têtes interchangeables pour un changement de profil rapide.

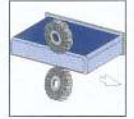

#### Lustreur

Pour le lustrage des chants dans le respect de la couleur naturelle.

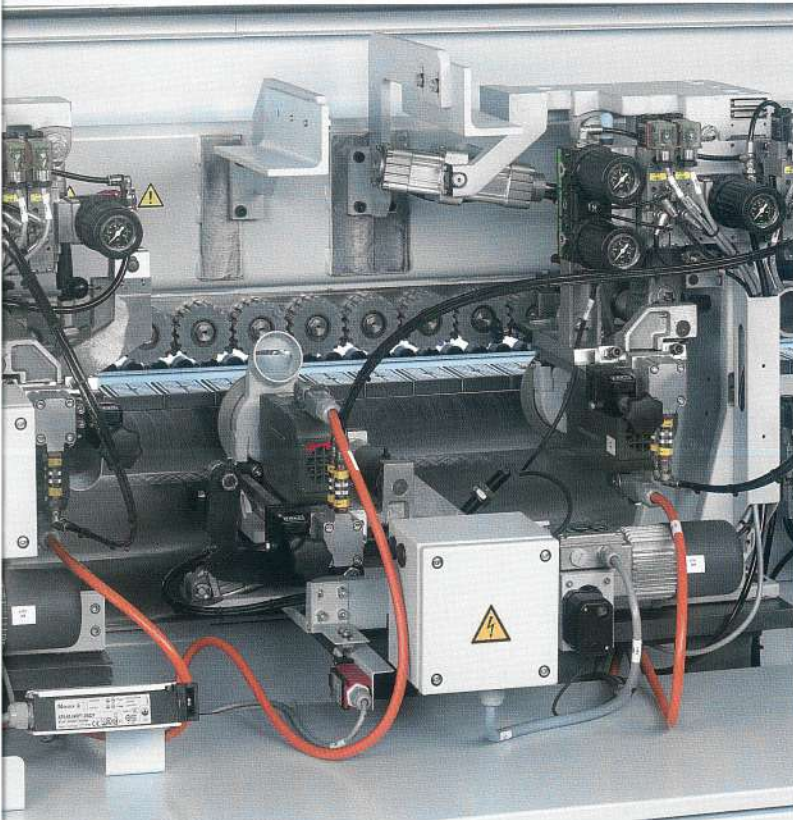

#### Agrégat de fraisage de forme

Pour l'arrondissement des angles de chants PVC épais et de chants de tête sur des pièces postformées et soft-formées jusqu'à une vitesse d'avance de 20 m/min. Equipé d'un réglage automatique sur toute épaisseur de chant. Epaisseur de pièce 60 mm.

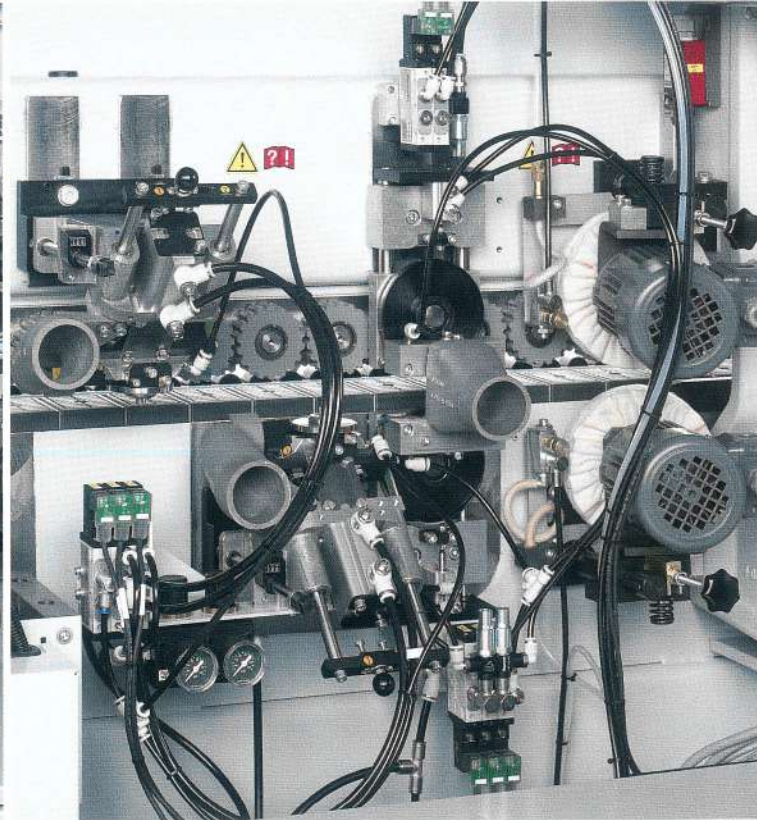

#### Racleur pour joints

Pour une finition parfait.

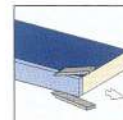

# Unité d'encollage nouvelle génération – application de la colle dans le système.

## Highflex 1650 - 1890 et profiLine

La diversité des produits et les souhaits des clients évoluent, il est donc nécessaire de miser sur une technique d'encollage tournée vers l'avenir. Le nouveau système d'encollage QA 45 correspond aux exigences du marché et offre des solutions pour un agencement d'intérieur moderne et la production de meubles.

### Unité d'encollage QA 45 (option)

- Unité d'encollage à revêtement spécial pour tous types de colle, colle PUR comprise, pour répondre aux exigences des clients
- Réglage simple et rapide sur divers types de colle grâce à une fonction vidage automatique pour une utilisation optimale du type de colle ou des couleurs adaptée aux applications
- Fonction de nettoyage automatique par la commande PC 20+, ce qui réduit les temps morts au maximum
- Réglage continu de la quantité de colle par servomoteur pour les différents matériaux des panneaux et un résultat optimal
- Application de colle avec et contre l'avance pour un encollage résistant quelque soit le matériau de chant

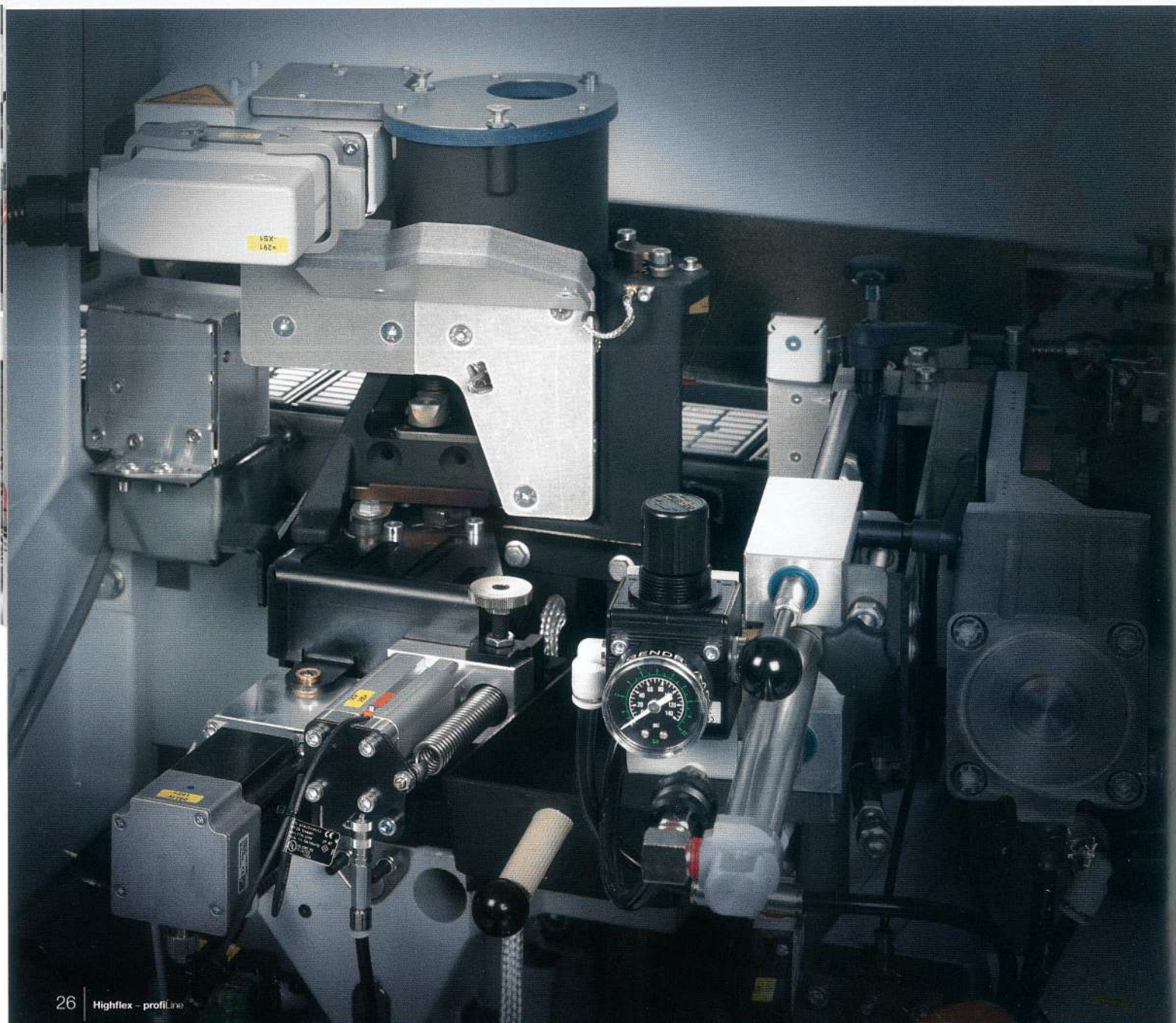

Programme : 0.4 mm Dünnkante			
BRANDT			
Page principale			
Epaisseur de la prise	mm	19.0	0.0
Epaisseur des joints	mm	0.0	0.0
Série Tulle	Pages	Eva unites (190°C)	
Température de fonte / niveau encollage	°C	190	190
Valeur de correction qualité d'application en mouvement avec l'exéc.	%	0	0
Température unité de fusion 1 (EVA)	°C	190	190
Vitesse d'avance	mm/min	20.0	0.0
F1 F2 F3 F4 F5 F6 F7 F8 F9 F10 F11 F12			

Programme : 0.4 mm			
BRANDT			
Opérations d'entretien			
Réviser machine dans			
Nettoyage de la machine	Programme de nettoyage Pas 7		
Lubrification du chemin	L'unité d'application va être wash.		
Nettoyage des broches			
Nettoyage de la sonde	25%		
Programme de nettoyage	appliquer		
F1 F2 F3 F4 F5 F6 F7 F8 F9 F10 F11 F12			

Dosage programmable, changement de colle rapide et entretien simple par PC 20+

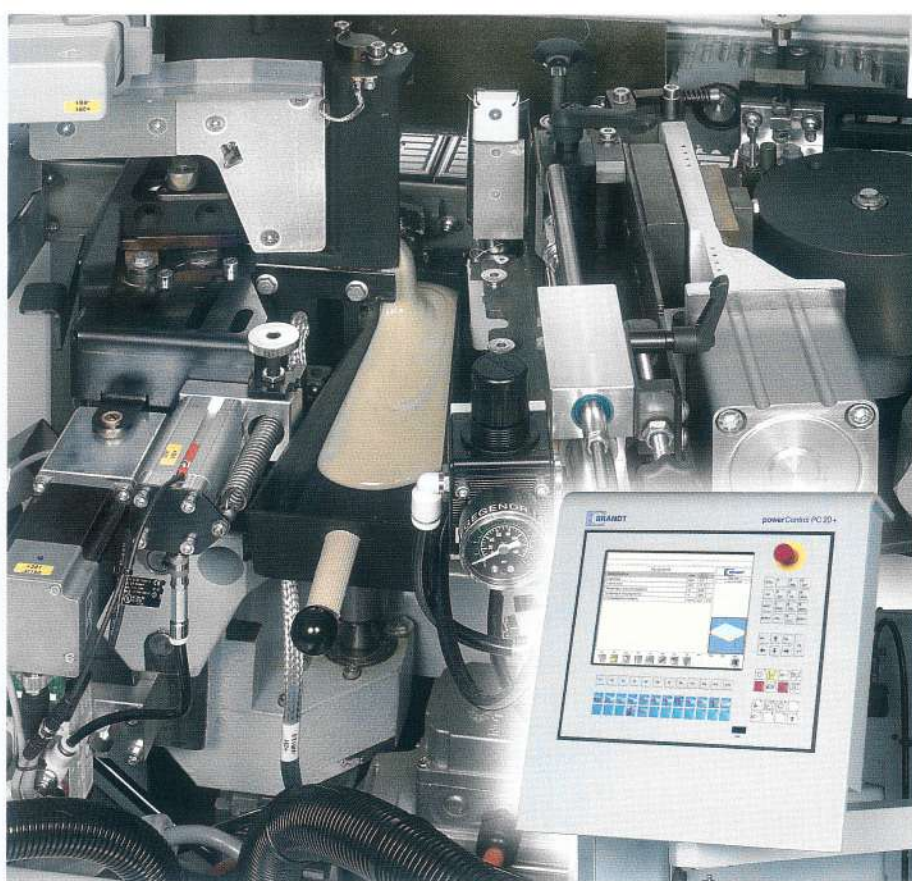

## Une solution adaptée pour chaque application

### QA 45 – EVA

- Fondeur pour colle thermofusible EVA
- Volume de remplissage env. 4 l de granulés de colle

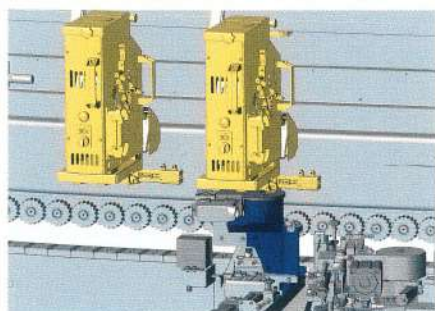
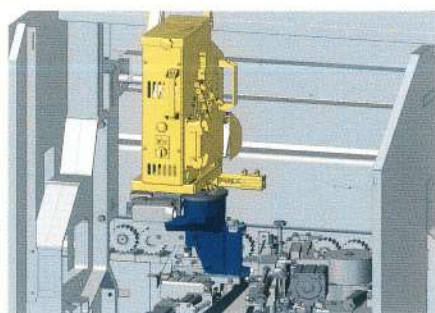

### QA 45 – EVA 2

- 2 agrégats d'encollage Quickmelt avec dispositif de déplacement
- Fondeur colle thermofusible EVA
- Volume de remplissage env. 4 l de granulés de colle

### QA 45 – PU

- Fondeur colle PU
- Bac à colle avec revêtement antioxydant en chemcoat
- Dimension fût: 2 kg

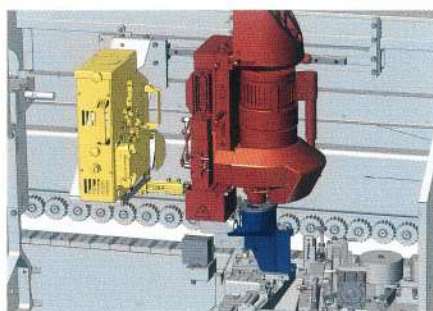
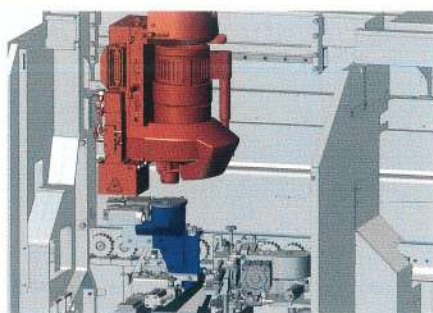

### QA 45 – PU & EVA

- Fondeur PU et fondeur colle thermofusible EVA avec dispositif de déplacement

### QA 45 – manuel

- L'unité d'encollage est remplie de façon manuelle avec des granulés de colle ou de la colle en cartouche
- Flexible grâce à l'utilisation de diverses colles thermofusibles comme les colles EVA, PU ou polyoléfine ou diverses couleurs

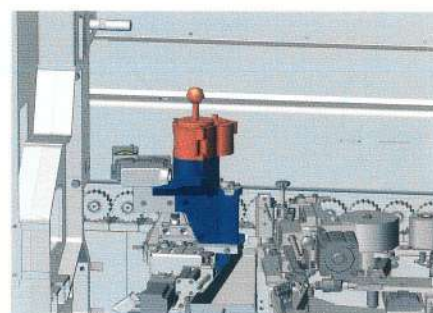

# Caractéristiques techniques

Type de machine	Highflex 1220
	<b>Dimensions de la machine</b>
Longueur de machine (mm)	4150
Hauteur de travail (mm)	950
Dimensions de la machine LxH (mm)	1300 x 2180
	<b>Dimensions de travail</b>
Epaisseur de pièce (mm)	8 - 60
Epaisseur de chant (mm)	0,4 - 6
	<b>Autres</b>
Vitesse d'avance (m/min)	11
Poids (kg)	1320
Valeur de connexion (kW)	9,5
Diamètre des bouches d'aspiration (mm)	1x120/3x60/1x100
Système électrique	400 V - 3 Ph. - 50 Hz.
Système pneumatique (bar)	6

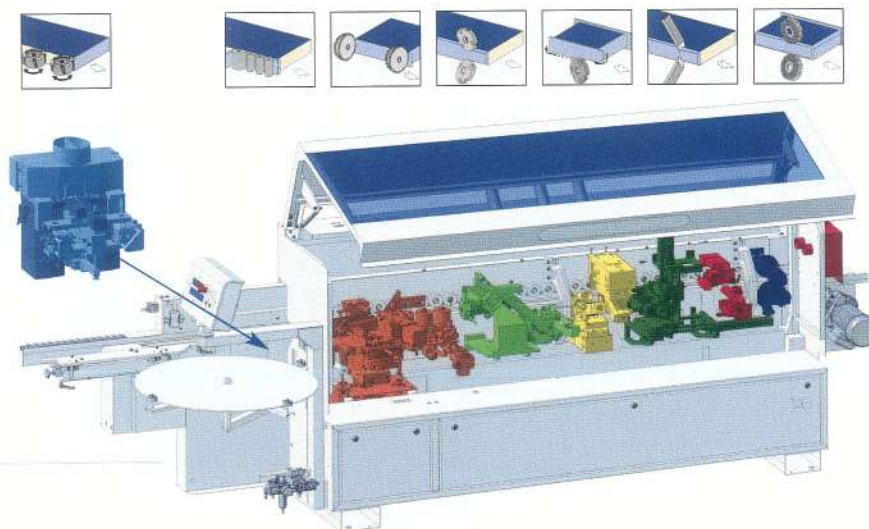

Highflex 1220

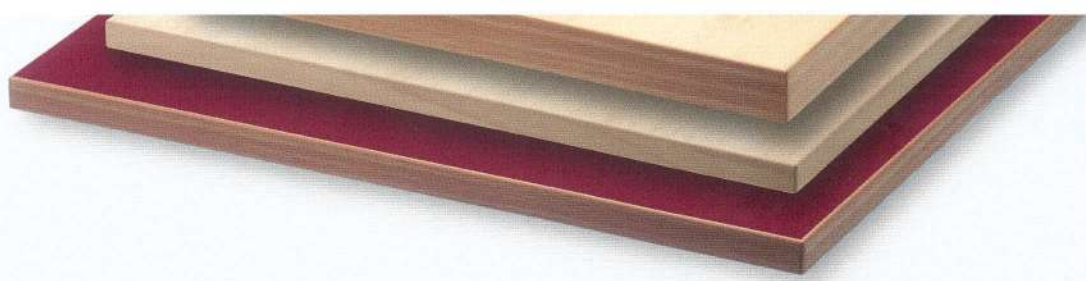

Type de machine	Highflex 1430	Highflex 1440
	<b>Dimensions de la machine</b>	
Longueur de machine (mm)	4770	5273
Hauteur de travail (mm)	950	
Dimensions de la machine LxH (mm)	1300 x 2180	
	<b>Dimensions de travail</b>	
Epaisseur de pièce (mm)	8 - 60	
Epaisseur de chant (mm)	0,4 - 8	
	<b>Autres</b>	
Vitesse d'avance (m/min)	var. 8 - 14	
Poids (kg)	1600	1850
Valeur de connexion (kW)	14,5	16,5
Diamètre des bouches d'aspiration (mm)	1x120/3x60/1x100	1x120/3x60/2x80/1x100
Système électrique	400 V - 3 Ph. - 50 Hz.	
Système pneumatique (bar)	6	

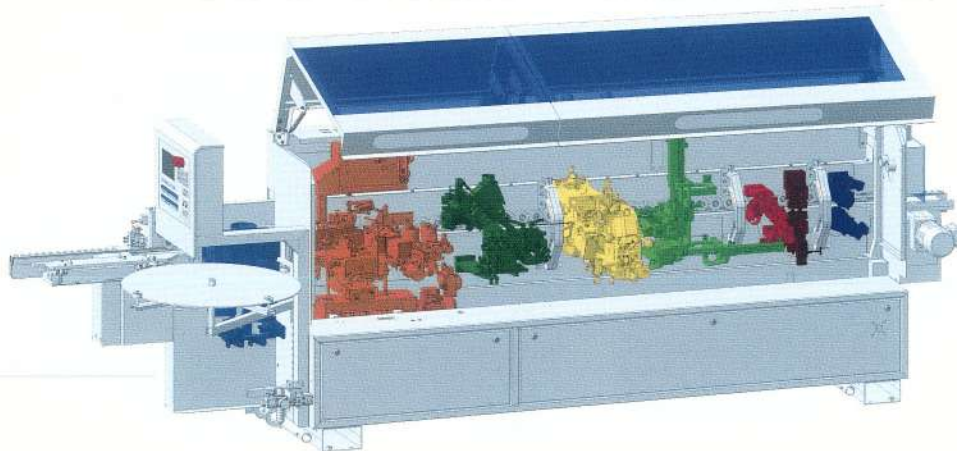
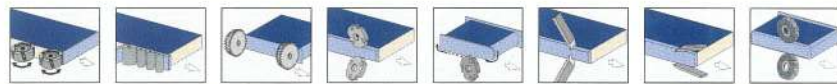

Highflex 1430

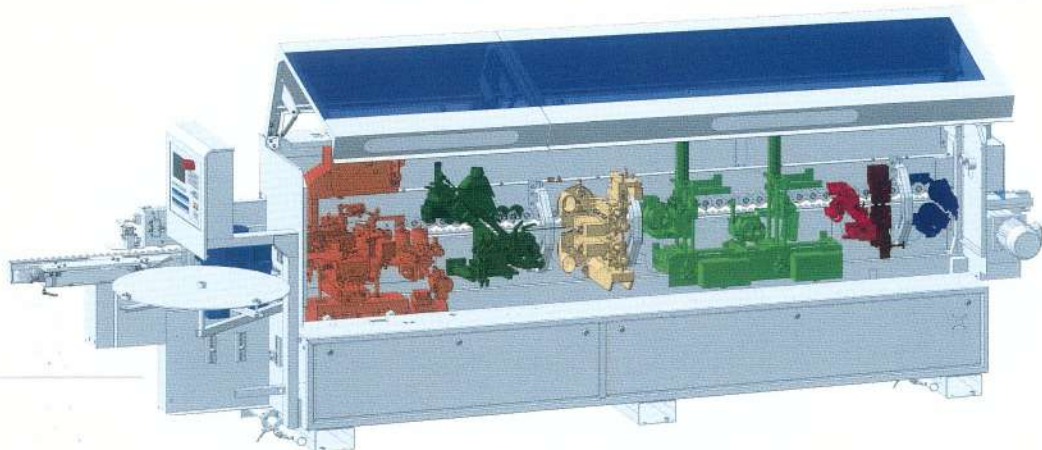
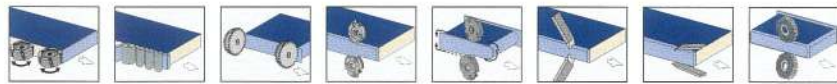

Highflex 1440

# Caractéristiques techniques

Type de machine	Highflex 1650	Highflex 1660
	<b>Dimensions de la machine</b>	
Longueur de machine (mm)	5760	6260
Hauteur de travail (mm)	950	
Dimensions de la machine LxH (mm)	1555 x 2300	
	<b>Dimensions de travail</b>	
Epaisseur de pièce (mm)	8 - 60 (option 80)	
Epaisseur de chant (mm)	0,4 - 15	0,4 - 15
	<b>Autres</b>	
Vitesse d'avance (m/min)	var. 8 - 18	
Poids (kg)	2600	3000
Valeur de connexion (kW)	23	
Diamètre des bouches d'aspiration (mm)	1x120/1x140/1x100	1x120/1x200/1x100
Système électrique	400 V - 3 Ph. - 50 Hz.	
Système pneumatique (bar)	6	

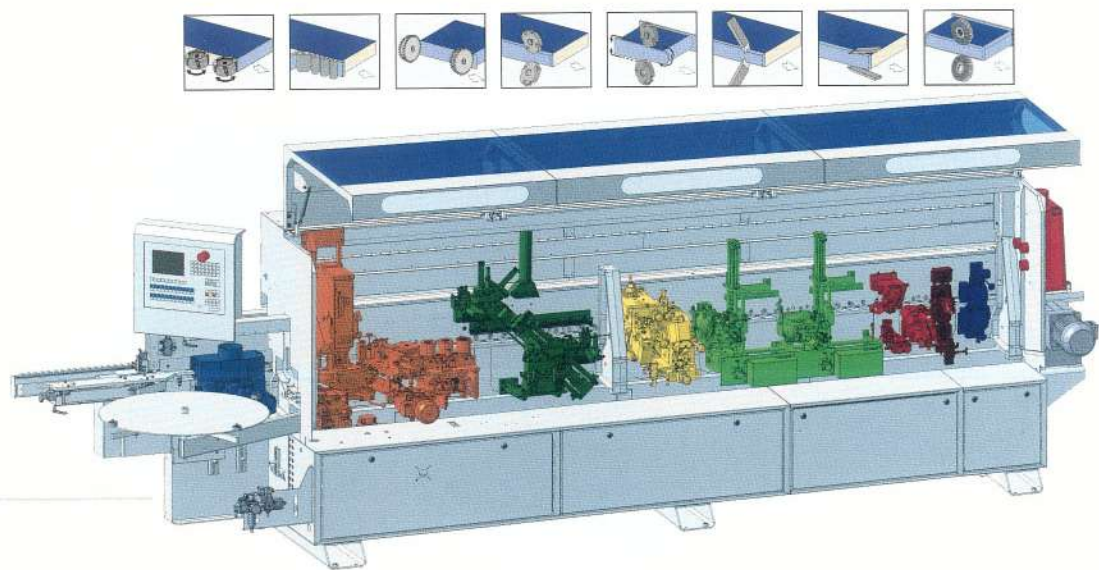

Highflex 1650

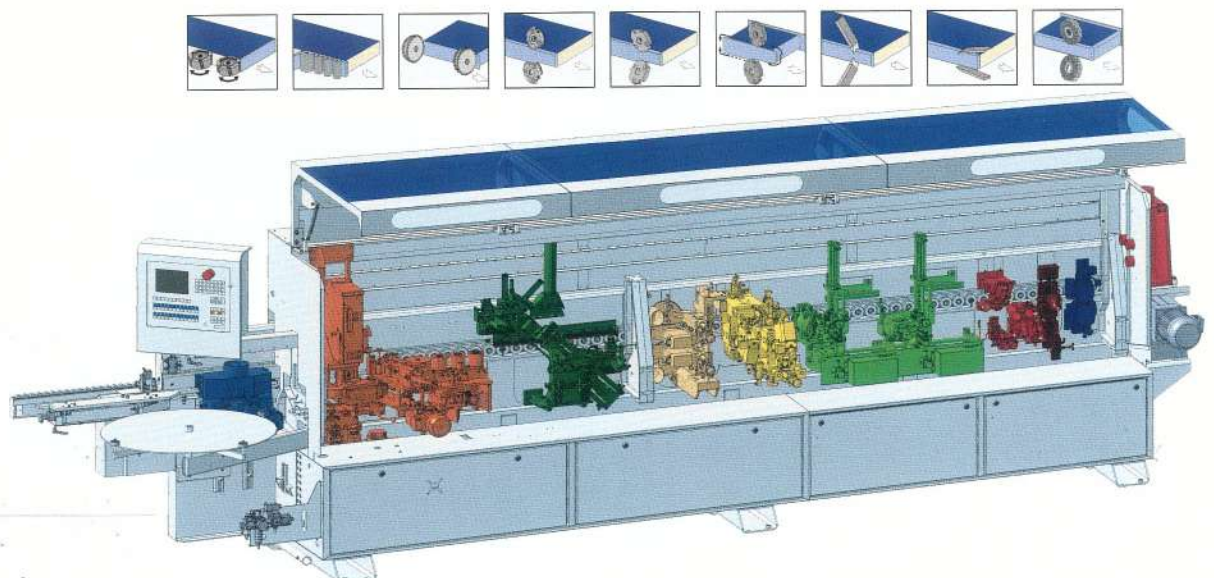

Highflex 1660

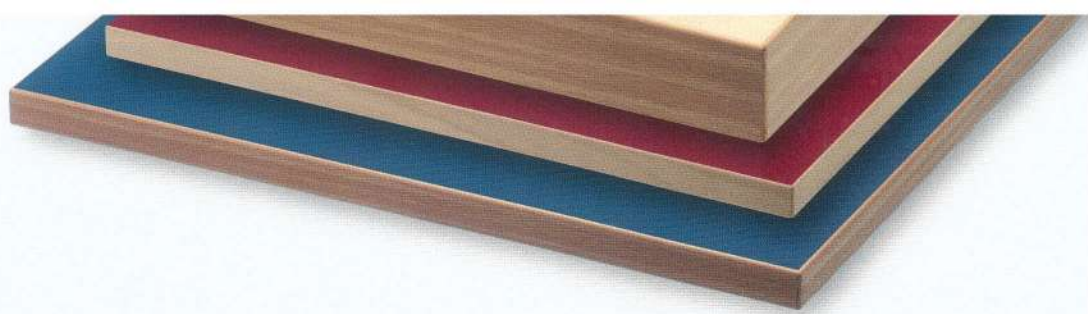

Type de machine	Highflex 1880	Highflex 1890
	<b>Dimensions de la machine</b>	
Longueur de machine (mm)	7260	7760
Hauteur de travail (mm)	950	
Dimensions de la machine LxH (mm)	1555 x 2300	
	<b>Dimensions de travail</b>	
Epaisseur de pièce (mm)	8 - 60 (option 80)	
Epaisseur de chant (mm)	0,4 - 15 option 0,4 - 20)	
	<b>Autres</b>	
Vitesse d'avance (m/min)	var. 8 - 20	
Poids (kg)	3600	3800
Valeur de connexion (kW)	25	25
Diamètre des bouches d'aspiration (mm)	1x100/1x120/1x160	1x120/1x100/1x200
Système électrique	400 V - 3 Ph. - 50 Hz.	
Système pneumatique (bar)	6	

Sous réserve de modifications techniques. Certaines photos peuvent représenter des options.

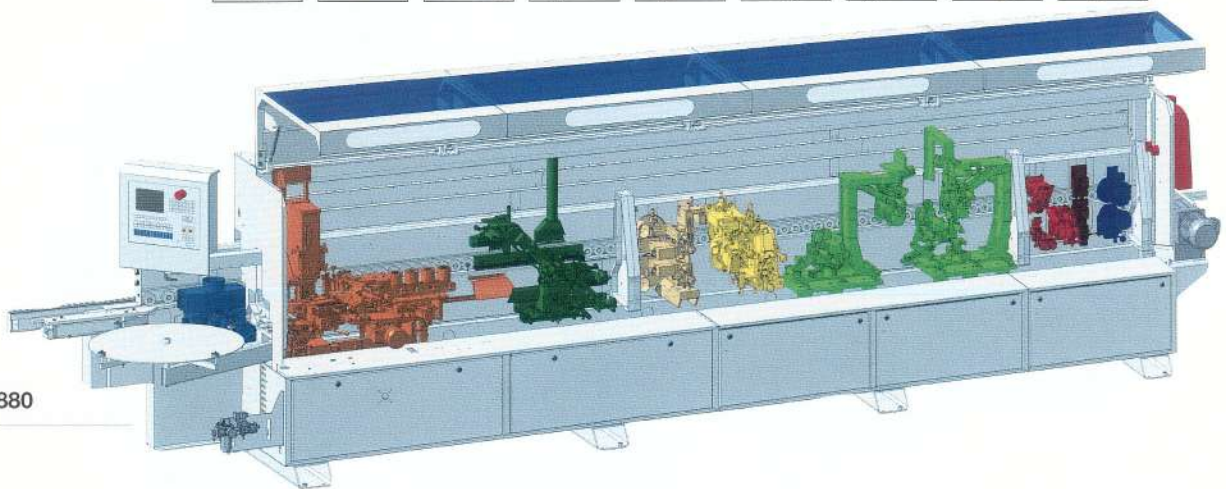

Highflex 1880

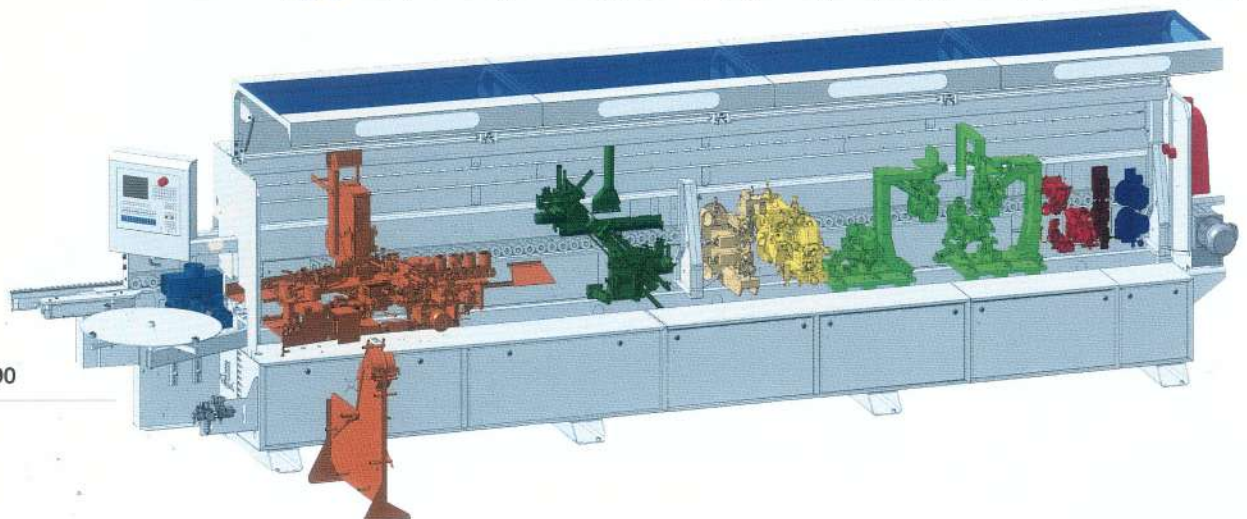

Highflex 1890

# Série profiLine

## Précision et puissance pour des hautes exigences

Notre système modulaire profiLine offre une solution optimale pour toutes vos opérations. Basé sur un concept d'agrégats et de support à configuration libre, il s'adapte à 100% aux exigences de votre production. Paré pour les tendances actuelles et à venir, vous pouvez usiner des pièces d'une épaisseur allant jusqu'à 100 mm.

L'agrégat de fraisage universel et l'agrégat de fraisage à niveaux multiples soulignent la diversité de cette gamme de machine. L'agrégat de fraisage universel, pouvant être utilisé de façon flexible, offre un rendement élevé pour le rainurage et le profilage. L'agrégat de fraisage à niveaux multiples est équipé d'axes

servomotorisés, ce qui permet un réglage automatique sur 4 profils de fraisage différents.

Un agrégat de ponçage de bande pouvant être équipé de divers patins de ponçage est disponible pour le ponçage de chants droits et de rayons.

**„Vous définissez vos exigences et nous configurons la machine appropriée“**





# Des avantages concurrentiels – Un rendement et une qualité qui imposent de nouveaux standards. Série profiLine



## Dispositif d'alimentation de 2 chants séparés en rouleaux

Dispositif d'alimentation de 2 chants séparés en rouleaux pour une flexibilité élevée et une économie de temps importante en changeant les chants.

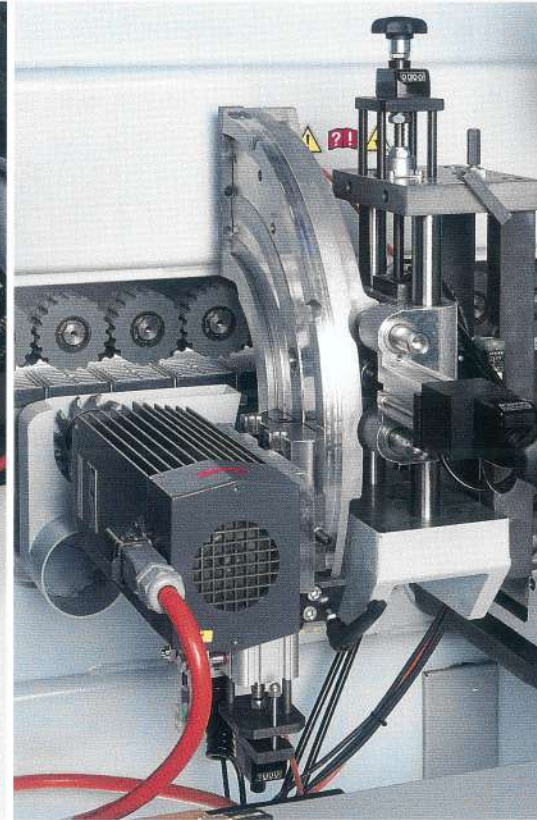
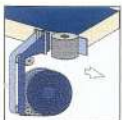

## Agrégat de fraisage de rainures pivotant

Pour le rainurage de la face inférieure des pièces et des faces frontales. Pour la production de rainures filantes, non filantes et interrompues.

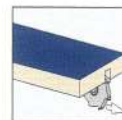

# Des avantages concurrentiels – Un rendement et une qualité qui imposent de nouveaux standards. Série profiLine

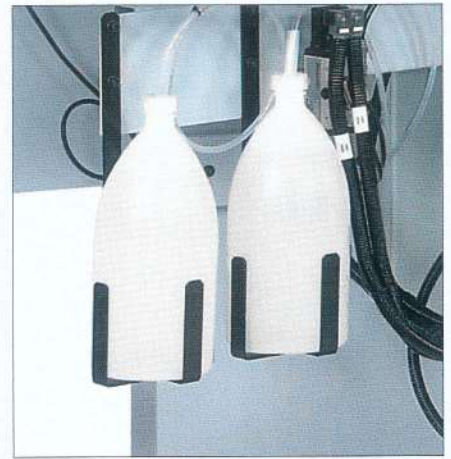

## Dispositif de pulvérisation

Agent séparateur et produit de nettoyage pour un résultat optimal lors de l'utilisation de colle PU.

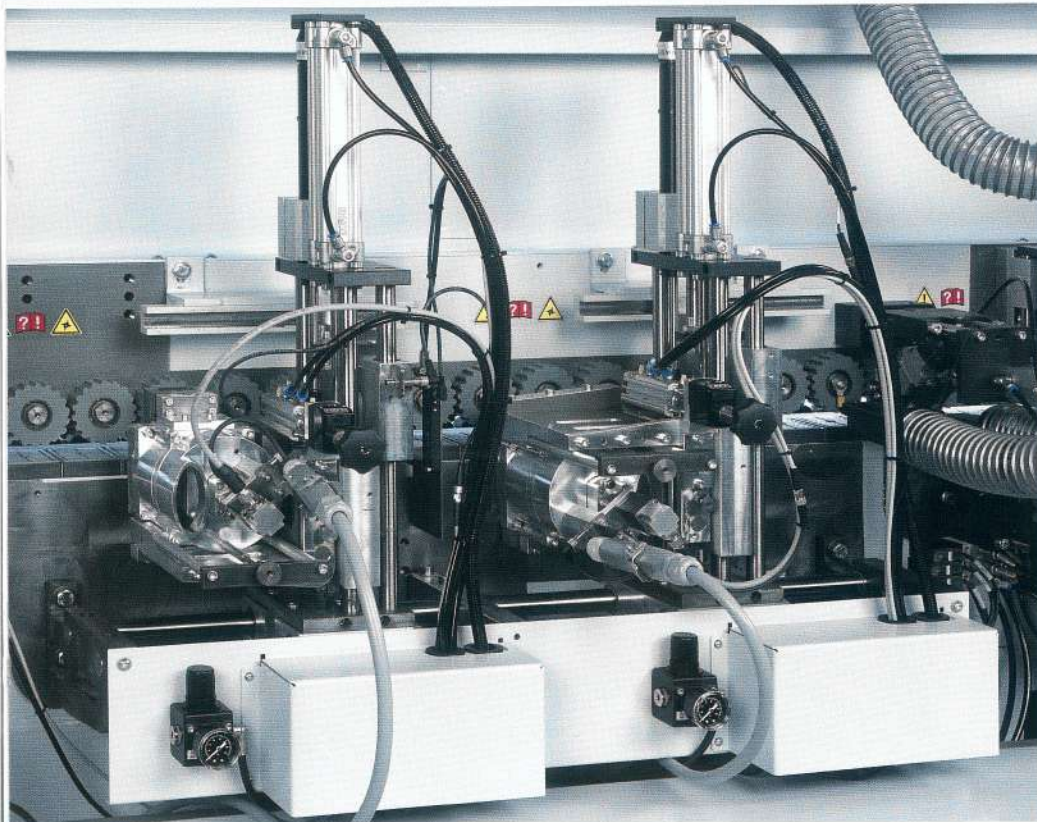

## Agrégat de fraisage multifonctions

Pour l'usinage du dépassement de chants sur le chant supérieur et inférieur des pièces ainsi que pour la coupe des angles sur les chants avant et arrière. Equipé d'un réglage automatique chant mince et chant épais. Epaisseur de pièce 60 mm.

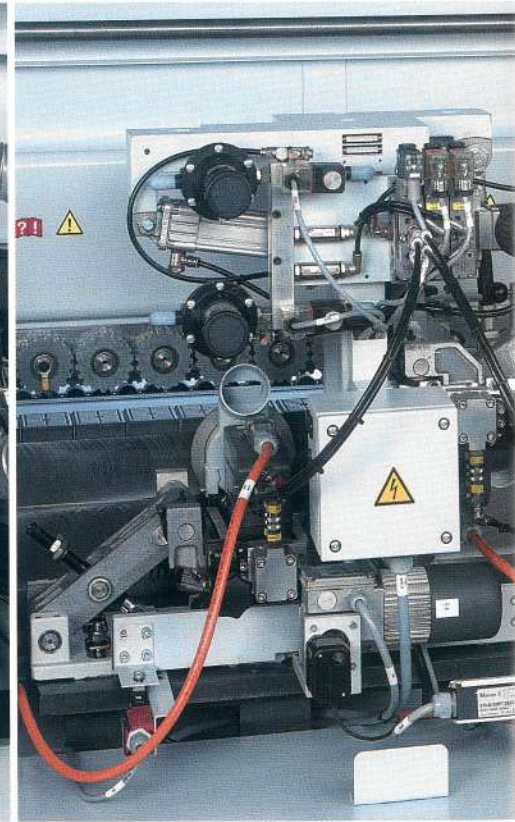

## Agrégat de fraisage de forme

Pour l'arrondissement des angles de chants PVC épais et de chants de tête sur des pièces postformées et soffformées jusqu'à une vitesse d'avance de 20 m/min. Equipé d'un réglage automatique sur toute épaisseur de chant. Epaisseur de pièce 60 mm.



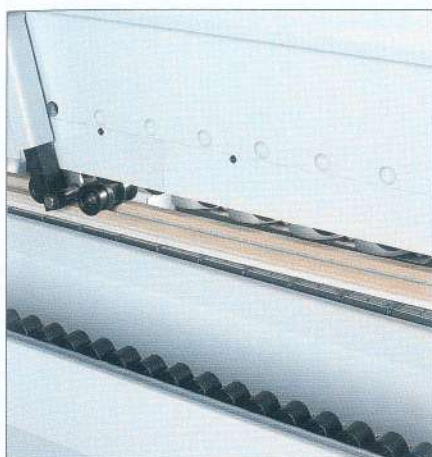

### Presseur supérieur à courroie (option)

Presseur supérieur à courroie disponible en option au lieu du rouleau de pression supérieur standard



### Agrégat de ponçage à bande

Pour le ponçage de chants droits sur divers matériaux.



### Agrégat de fraisage universel

Agrégat universel à haut rendement pour le rainurage et le profilage. Utilisation flexible grâce à de nombreuses possibilités de réglage

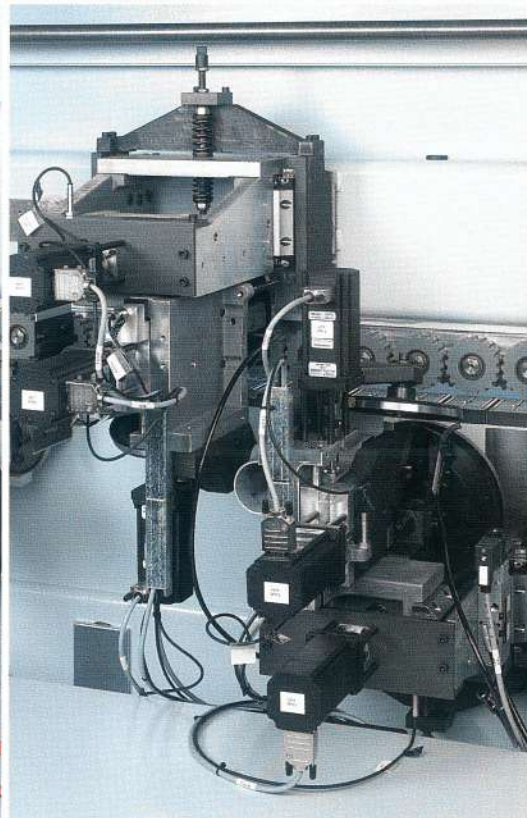
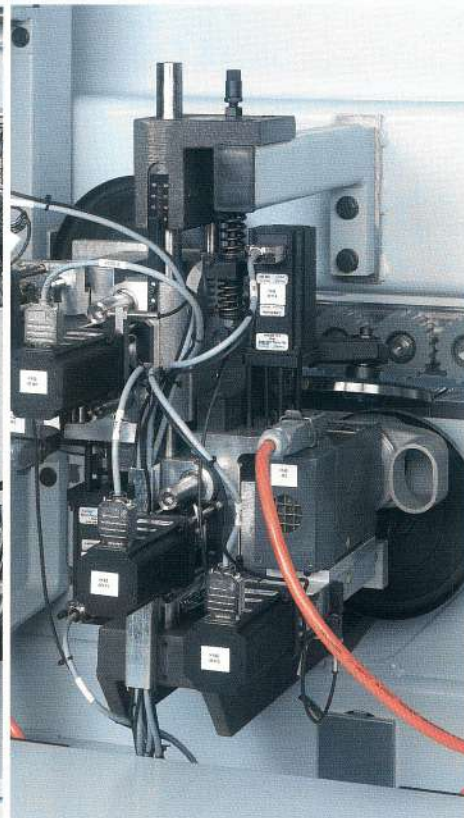
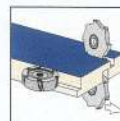

### Agrégat de fraisage multiple

Agrégat flexible, équipé de servomoteurs, permet le réglage rapide sur 4 profils de fraisage différents.



### Agrégat de raclage de profils multiples

Technique d'agrégat identique à celle de l'agrégat de fraisage multiple, pour le lissage de 4 profils différents.

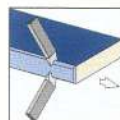

Des av  
Un re  
impr  
S



Choose the Original  
Choose Success!



Une entreprise du Groupe Homag



**BRANDT Kantentechnik GmbH**

Weststraße 2

32657 Lemgo

Allemagne

Tél. +49 5261/974-0

Fax +49 5261/6486

info@brandt.de

<http://www.brandt.de>