

3 x 460V, 60 cycles + PE
 Total connected load 44 kW

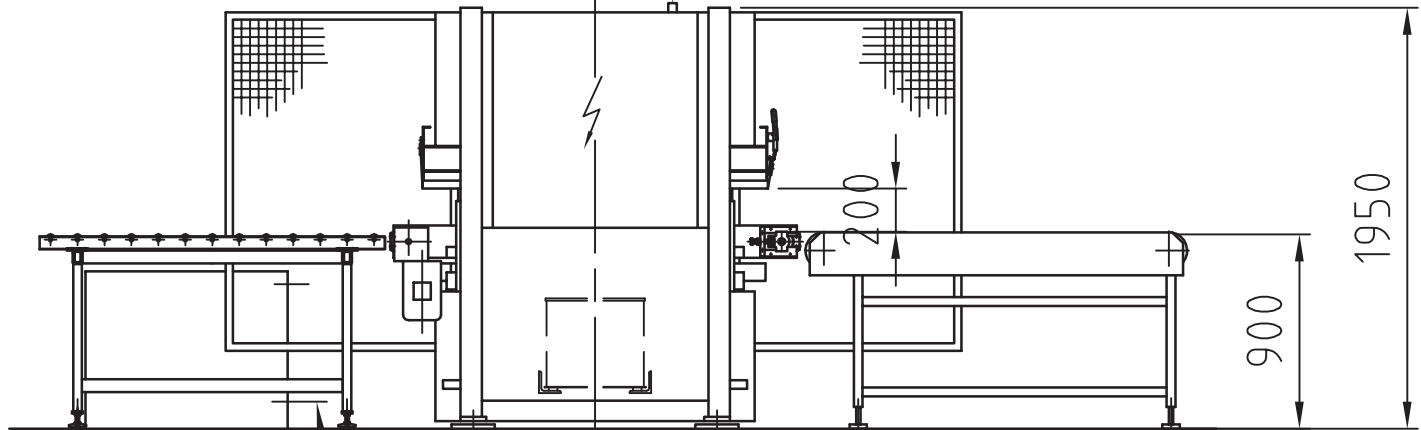

Water connection G3/8
 filling

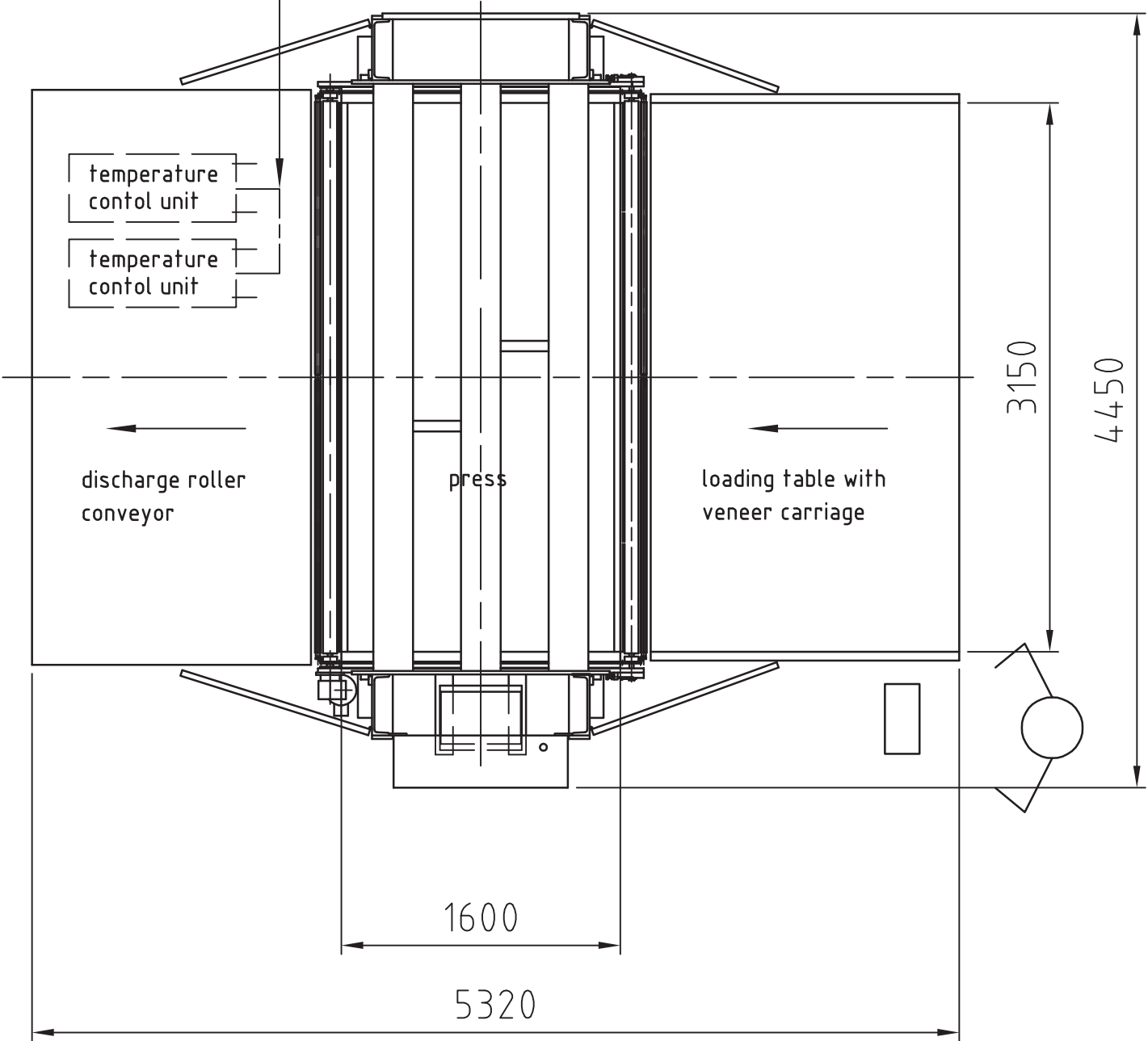

PROJECT:	
CODE:	002966
TYPE:	PRESSING LINE
BRAND:	JOOS
DESIGNER:	
DATE:	17.12.2018
FILE:	

		PRESSEN - TECHNOLOGIE		Maßstab 1:50	Gewicht 8000 kg
				Werkstoff	
		GOTTFRIED JOOS MASCHINENFABRIK		Oberfläche	
Nennbereich	Grenzabmaße	Bearb. Gepr. Norm	Datum	Name	Benennung
0,5 bis 6	±0,1				Durchlaufpresse DLP-135+150 Throughfeed-press DLP
6 bis 30	±0,2				
30 bis 120	±0,3				
120 bis 400	±0,5				
400 bis 1000	±0,8				
1000 bis 2000	±1,2				
2000 bis 4000	±2				
4000 bis 8000	±3	Ursprung			Ersatz für